

ОТЗЫВ ПО ГАРАНТИЙНОЙ КАМПАНИИ



Дата: 11 ноября 2011

GTS и GTI – Растрескивание крышки носового багажного отделения

Уважаемые дилеры гидроциклов Sea-Doo®

Настоящее уведомление рассылается Вам в соответствии с U.S. Coast Guard и Transport Canada, а также согласно требованию Federal Boat Safety Act и другими соответствующими законодательными актами. Компания Bombardier Recreational Products Inc. и BRP US Inc. ("BRP") приняли решение о добровольном отзыве определённых моделей гидроциклов Sea-Doo 2011 и 2012 модельного года, которые отмечены в приложенном гарантийном бюллетене по безопасности.

Возможная неисправность

В условиях движения на беспокойной воде возможно разрушение крышки багажного отделения в месте установки петлевого шарнира. В результате крышка багажного отделения может сместиться и ударить водителя гидроцикла и/или его пассажира, что в свою очередь может стать причиной увечий или потери контроля над управлением.

Действия компании BRP

Компания BRP направляет уведомление всем известным зарегистрированным владельцам, которые приобрели гидроциклы Sea-Doo требующие проведения доработки по данной гарантийной кампании. В данном письме владельцам предлагается незамедлительно обратиться к их авторизованному дилеру BRP по гидроциклам Sea-Doo для проведения проверки и выполнения ремонта транспортного средства. Также данное уведомление и соответствующий бюллетень по безопасности размещены на веб-сайте РОСАН www.rosan.com (авторизованный вход для Дилеров).

Необходимые действия

1. Не продавать, не передавать и не эксплуатировать вовлечённые в кампанию транспортные средства до выполнения ремонта.
2. Связаться со всеми Вашими клиентами, которые уже успели приобрести данную технику. Необходимо проинформировать их об изложенных выше обстоятельствах. Требуется согласовать посещение сервиса для проведения ремонта гидроцикла.
3. Следовать всем указаниям, которые приведены в прилагаемом бюллетене по безопасности.

**Если у Вас появились вопросы:
обратитесь в Технический отдел РОСАН.**

Мы просим прощения за возможное причинение любых неудобств. Благодарим Вас за непосредственное внимание к данному сообщению.



SAFETY
CAMPAIGN

WATERCRAFT
WARRANTY
Bulletin



⚠ ВНИМАНИЕ: Уведомить владельцев техники о кампании, провести доработку соответствующих единиц.

Кампания по.: **2011-0005**
2012-0001

11 ноября 2011

Предмет: **GTS и GTI – Растрескивание крышки** No. **2012-1**
носового багажного отделения

ГОД	МОДЕЛЬ	НОМЕР МОДЕЛИ	СЕРИЙНЫЙ НОМЕР
2011	GTS	43BA, 43BB	См. приложение
	GTS RENTAL	25BA	
	GTI	23BA, 23BB	
	GTI SE	24BA, 24BB, 24BC, 30BA, 30BB	
	GTI LTD	39BA, 39BB	
	WAKE	35BA, 35BB	
2012	GTS	43CS	
	GTS RENTAL	25CS	
	GTI	23CR, 23CS	
	GTI SE	24CR, 24CS, 30CS	
	GTI LTD	39CS	
	WAKE	35CR, 35CS	

НЕИСПРАВНОСТЬ

В условиях движения на беспокойной воде возможно разрушение крышки багажного отделения в месте установки петлевого шарнира.

В результате крышка багажного отделения может сместиться и ударить водителя гидроцикла и/или его пассажира, что в свою очередь может стать причиной увечий или потери контроля над управлением.

СПОСОБ УСТРАНЕНИЯ

2011 модельный год

Выполните проверку внутренней панели и носового багажного отделения на предмет наличия трещин. Если обнаружена хотя бы одна трещина, замените внутреннюю панель.

Для укрепления крышки установите элемент усиления.

Для снижения гидростатической нагрузки установите дефлектор на крышку багажного отделения.

С внутренней стороны чехла для гидроцикла прикрепите защитную подкладку.

2012 модельный год

Выполните проверку внутренней панели и носового багажного отделения на предмет наличия трещин. Если обнаружена хотя бы одна трещина, замените внутреннюю панель.

Для снижения гидростатической нагрузки установите дефлектор на крышку багажного отделения.

С внутренней стороны чехла для гидроцикла прикрепите защитную подкладку.

ПОЗИЦИИ ДЛЯ РЕМОНТА

Наименование	P/N	Кол-во
Элемент усиления 	(P/N 269 501 938)	1
Заклёпка 	(P/N 293 150 067)	5
Дефлектор 	(P/N 291 003 743)	1
Винт М6 × 30 (Торх) 	(P/N 250 000 505)	6
Защитная подкладка 	(P/N 280 000 601)	1

ДЕЙСТВИЯ

ОПЕРАЦИЯ	МОДЕЛЬНЫЙ ГОД	
	2011	2012
Демонтаж крышки носового багажного отделения	✓	✓
Проверка крышки носового багажного отделения / замена внутренней панели	✓	✓
Установка элемента усиления	✓	нет
Установка дефлектора	✓	✓
Установка защитной подкладки	✓	✓

Демонтаж крышки носового багажного отделения

1. Откройте крышку багажного отделения.
2. Отверните гайки и болты крепления крышки багажного отделения к петлевому шарниру.

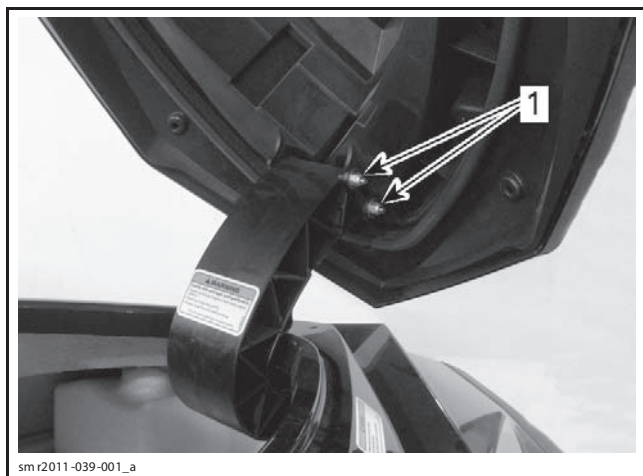

1. Гайки крепления

3. Снимите крышку багажного отделения.

Проверка крышки носового багажного отделения

Проверьте площадку возле петлевого шарнира на предмет обнаружения любых трещин.

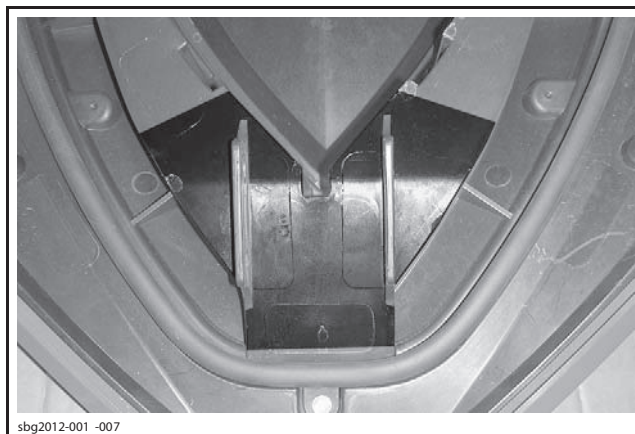

ПЛОЩАДКА ДЛЯ ПРОВЕРКИ ТЁМНОГО ЦВЕТА

Если обнаружена хотя бы одна трещина, замените внутреннюю панель. Для того чтобы разместить заказ на внутреннюю панель, обратитесь за артикулом к соответствующему *каталогу запасных частей*.

ПРИМЕЧАНИЕ: Используйте систему регулярных заказов.

Замена внутренней панели крышки багажного отделения

1. Отверните винты крепления внутренней панели.

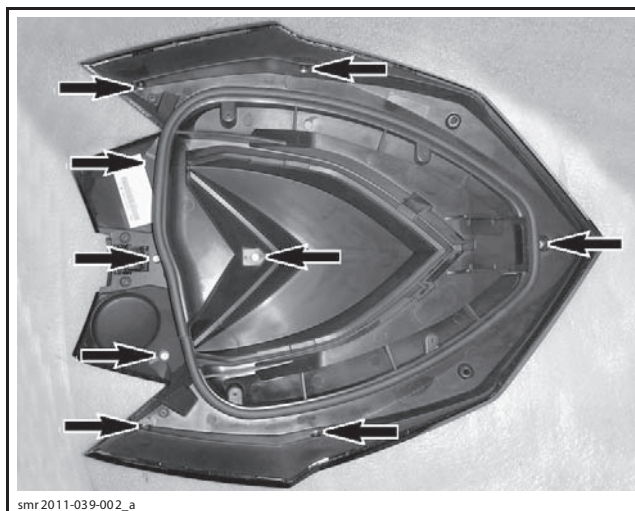

ВИНТЫ КРЕПЛЕНИЯ ВНУТРЕННЕЙ ПАНЕЛИ

2. При помощи подходящей отвёртки откройте оба задних фиксатора.

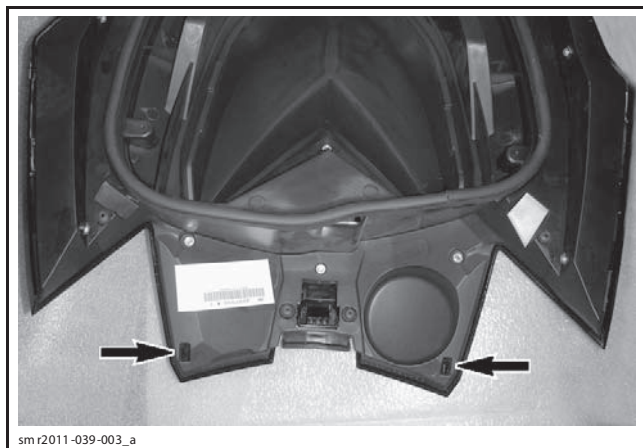

ФИКСАТОРЫ

3. При помощи подходящей отвёртки откройте фиксаторы с обеих сторон.

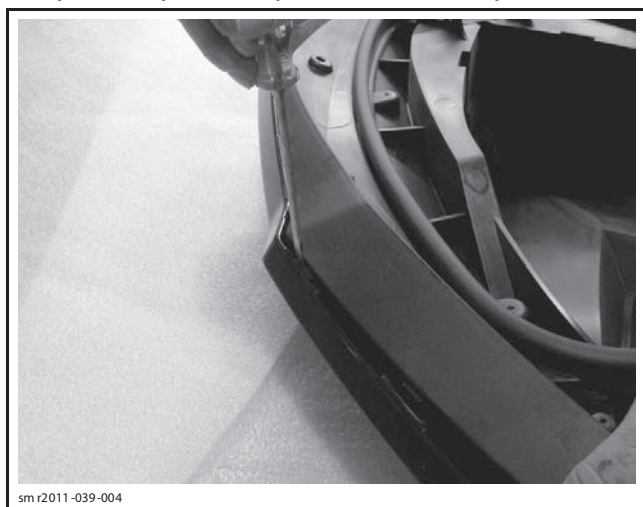

4. Отделите внутреннюю панель от крышки багажного отделения.
5. С демонтированной внутренней панели, соблюдая осторожность, снимите уплотнительную прокладку и установите её на новую панель.
6. Установите новую внутреннюю панель.
7. Винты крепления внутренней панели затяните установленным крутящим моментом и согласно указанной ниже последовательности.

МОМЕНТ ЗАТЯЖКИ

Винты крепления внутренней панели	2,0 Н•м
-----------------------------------	---------

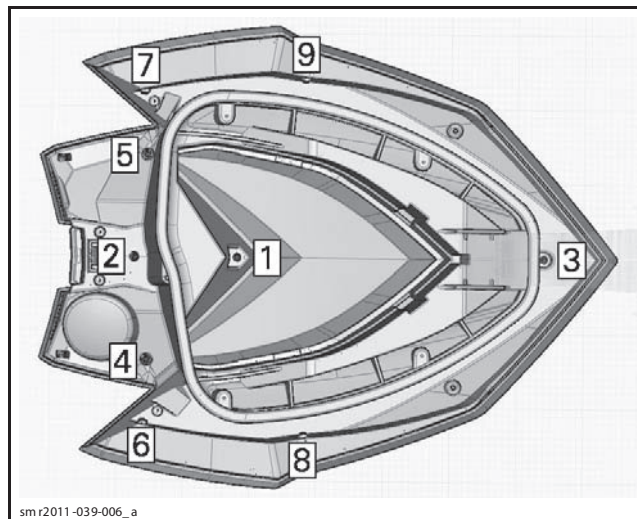

ПОСЛЕДОВАТЕЛЬНОСТЬ ЗАТЯЖКИ

Установка элемента усиления

1. Согласно иллюстрации ниже установите элемент усиления в крышку.

ПРИМЕЧАНИЕ: Элемент усиления должен быть плотно прижат по кромке внутренней панели.

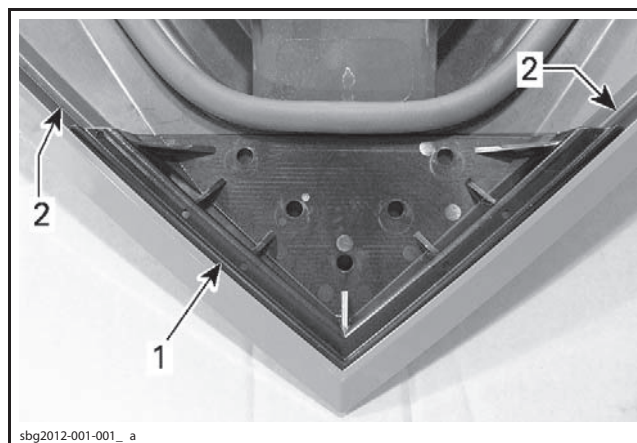

1. Элемент усиления
 2. Кромка внутренней панели
2. Крепко зажмите кронштейн в том месте, где требуется его установить. Используя отверстия в элементе усиления в качестве шаблона, просверлите 5 отверстий диаметром 6,35 мм.

ЗАМЕЧАНИЕ Отверстия необходимо просверлить только во внутренней панели. Соблюдайте осторожность, т.к. расстояние между внутренней панелью и крышкой крайне мало.

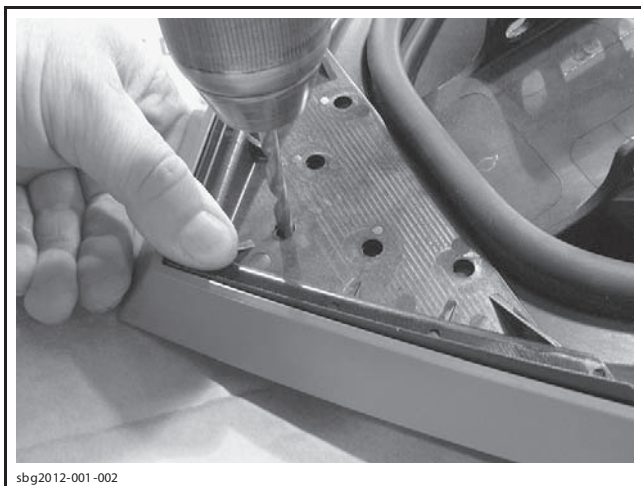

sbg2012-001-002

3. Закрепите элемент усиления при помощи указанных выше заклёпок.

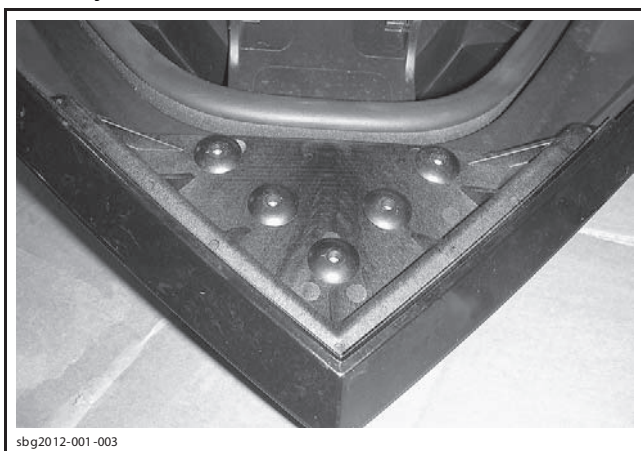

sbg2012-001-003

Установка дефлектора

1. Как показано на иллюстрации ниже, закройте фронтальную часть носового багажного отделения двумя клейкими лентами.

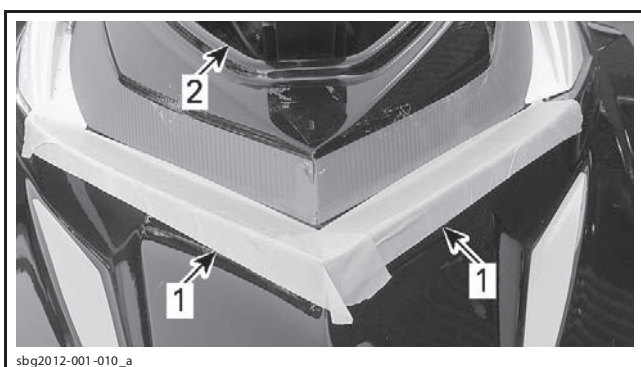

sbg2012-001-010_a

1. Клейкая лента
 2. Открытое багажное отделение
2. Установите дефлектор поверх клейкой ленты.

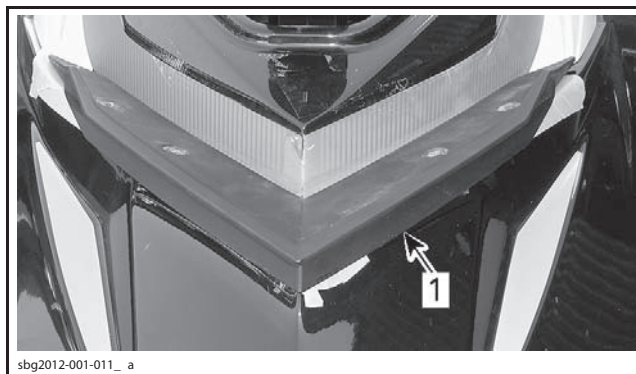

sbg2012-001-011_a

1. Дефлектор
3. Крепко зажмите дефлектор в том месте, где требуется его установить. Используя отверстия в дефлекторе в качестве шаблона, просверлите 6 отверстий диаметром 5,4 мм.

ПРИМЕЧАНИЕ: Сверло должно располагаться **перпендикулярно** плоской поверхности вокруг отверстия.

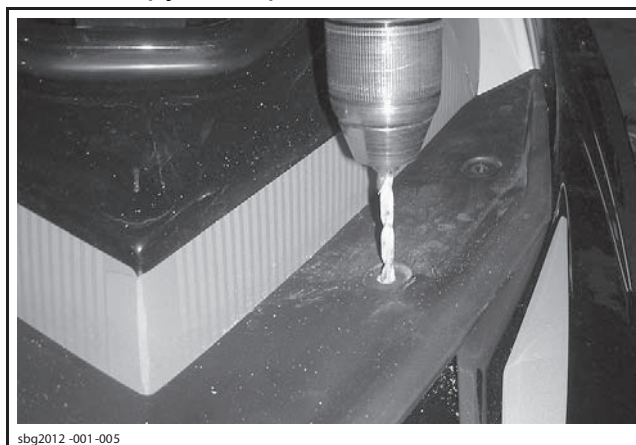

sbg2012-001-005

4. Снимите дефлектор и зенковкой (3/8), обработайте все предварительно просверленные отверстия таким образом, чтобы диаметр фаски составил 7—8 мм.

ПРИМЕЧАНИЕ: После зенковки отверстий снизится вероятность растрескивания лакокрасочного покрытия при монтаже крепежных винтов.

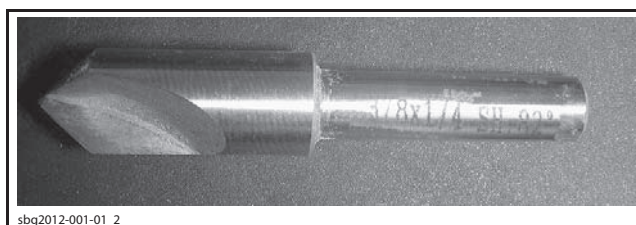

sbg2012-001-01 2

ЗЕНКОВКА (3/8 × 1/4, 82°)

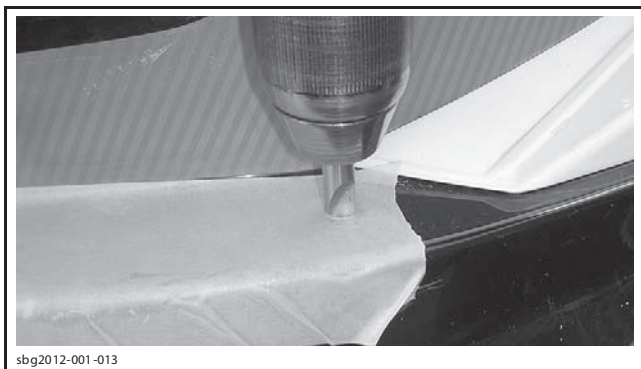

sbg2012-001-013

ПОМЕСТИТЕ В ОТВЕРСТИЕ ТОЛЬКО КОНУСНУЮ ЧАСТЬ ЗЕНКОВКИ

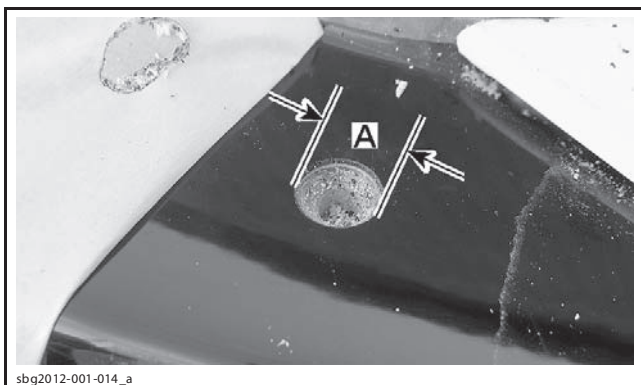

sbg2012-001-014_a

A. 7—8 мм

5. Снимите клейкую ленту, но перед тем как установить дефлектор, уберите мусор.
6. Закрепите дефлектор при помощи указанных выше винтов и затяните их установленным крутящим моментом.

МОМЕНТ ЗАТЯЖКИ

Винты дефлектора	8,0 Н•м
------------------	---------

Установка крышки носового багажного отделения

Сборка выполняется в порядке обратном снятию. Обратите внимание на следующее.

Гайки крепления крышки багажного отделения затяните установленным крутящим моментом и согласно указанной ниже последовательности.

МОМЕНТ ЗАТЯЖКИ

Гайки крепления крышки багажного отделения	8,0 Н•м
--	---------

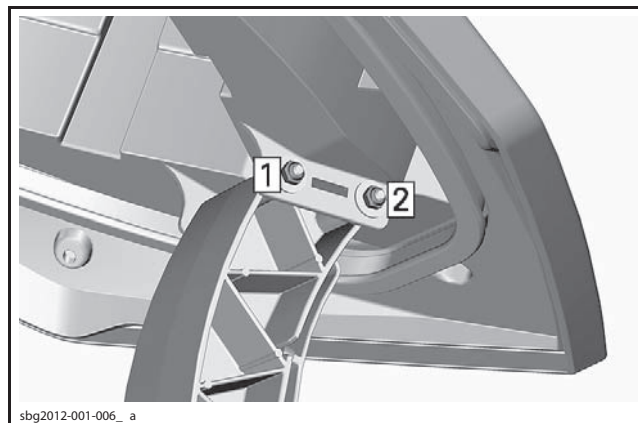

sbg2012-001-006_a

ПОСЛЕДОВАТЕЛЬНОСТЬ ЗАТЯЖКИ

Установка защитной подкладки

Защитная подкладка предназначена для предотвращения повреждений при возможном трении чехла гидроцикла о переднюю часть дефлектора.

Если на гидроцикле используется чехол, установите с его внутренней стороны (сразу под эмблемой BRP, которая размещена спереди) защитную подкладку.

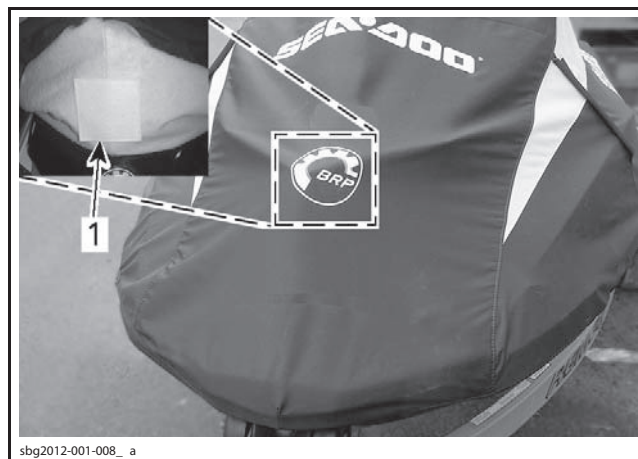

sbg2012-001-008_a

1. Защитная подкладка

Если на гидроцикле чехол не используется, положите защитную подкладку в перчаточный ящик. Подкладка может потребоваться при дальнейшей эксплуатации гидроцикла.

ГАРАНТИЙНОЕ ОБЕСПЕЧЕНИЕ

Данные для заполнения бланка гарантийного требования

При оформлении бланка гарантийного требования используйте следующие данные:

КАМПАНИЯ НОМЕР	2011–0005
Тип гарантии	07
Действие	Ремонт
Flat Rate Time	0,5 н.ч.

ПРИМЕЧАНИЕ: Рабочее время в объеме 0,5 нормочаса отведено на проведение проверки внутренней панели, монтаж элемента усиления и дефлектора. В случае необходимости гарантийное требование по замене внутренней панели размещайте согласно типу 03 или 01. Если гарантия завода-изготовителя на технику истекла, перед началом выполнения ремонта обратитесь в Технический отдел РОСАН.

КАМПАНИЯ НОМЕР	2012–0001
Тип гарантии	07
Действие	Ремонт
Flat Rate Time	0,4 н.ч.

ПРИМЕЧАНИЕ: Рабочее время в объеме 0,4 нормочаса отведено на проведение проверки внутренней панели и монтаж дефлектора. В случае необходимости гарантийное требование по замене внутренней панели размещайте согласно типу 03 или 01. Если гарантия завода-изготовителя на технику истекла, перед началом выполнения ремонта обратитесь в Технический отдел РОСАН.

На бланке гарантийного требования сделайте отметку в поле *РЕМОНТ*.

РЕМОНТ	✓
---------------	---

Оформление гарантийного требования

После выполнения кампании заполните бланк гарантийного требования согласно представленной информации. См. *Руководство по гарантии*.

ПРИЛОЖЕНИЕ: ТЕХНИКА ДЛЯ ДОРАБОТКИ 2011 модельный год

Модель: 23ВА

с 019051 по 019319
с 020764 по 021043
с 021951 по 022106
с 022637 по 022974
с 024265 по 024602
с 025906 по 026243
с 028723 по 029199
с 030391 по 030413
с 030874 по 031023

Модель: 23ВВ

с 019320 по 019514
с 020715 по 020763
с 021044 по 021199
с 022556 по 022636
с 024174 по 024264
с 025787 по 025905
с 028668 по 028722
с 030241 по 030390
с 030567 по 030680
с 031024 по 031067
с 036000 по 036209

Модель: 24ВА

с 018990 по 019023
с 019515 по 019747
с 021224 по 021295
с 022107 по 022130
с 023123 по 023398
с 024727 по 025001
с 026366 по 026640
с 028476 по 028667
с 029250 по 029711
с 030156 по 030210
с 030414 по 030566
с 036247 по 036256
с 036258 по 036276

Модель: 24ВВ

с 019024 по 019049
с 021200 по 021223
с 022975 по 022998
с 030211 по 030240
с 030681 по 030705
с 036210 по 036246

Модель: 24ВС

с 019748 по 019948
с 021296 по 021573
с 022131 по 022500
с 022999 по 023122
с 024603 по 024726
с 026244 по 026365

Модель: 24ВС (продолжение)

с 027882 по 028230
с 029942 по 030078

Модель: 25ВА

с 031070 по 031243
с 031708 по 031739
с 031893 по 031924
с 032053 по 032133
с 032580 по 032624
с 032778 по 032901

Модель: 30ВА

с 018963 по 018989
с 023458 по 023864
с 025056 по 025462
с 026696 по 027101
с 027411 по 027787
с 027789 по 027881
с 029775 по 029911
с 036277 по 036306

Модель: 30ВВ

с 018930 по 018962
с 019949 по 020096
с 021574 по 021665
с 023399 по 023457
с 025002 по 025055
с 026641 по 026695
с 029200 по 029249
с 029912 по 029941
с 030706 по 030839
031068

с 036307 по 036480

Модель: 35ВА

с 020265 по 020714
с 021832 по 021885
с 023900 по 023960
с 025463 по 025523
с 027117 по 027177
с 028231 по 028454
с 030079 по 030155

Модель: 35ВВ

с 021886 по 021950
с 023865 по 023899
с 027102 по 027116
с 028455 по 028475
с 030857 по 030873
с 036548 по 036624

Модель: 39ВА

с 020121 по 020264

Модель: 39ВА (продолжение)

с 021666 по 021831
с 023961 по 024173
с 025524 по 025736
с 027178 по 027355
с 029712 по 029774
031069

Модель: 39ВВ

019050
с 020097 по 020120
с 022501 по 022555
с 025737 по 025786
с 027356 по 027410
с 030840 по 030856
с 036481 по 036547

Модель: 43ВА

с 031268 по 031707
с 031786 по 031892
с 031946 по 032052
с 032154 по 032579
с 032902 по 032993

Модель: 43ВВ

с 031244 по 031267
с 031740 по 031785
с 031925 по 031945
с 032134 по 032135
с 032137 по 032153
с 032625 по 032716
с 032718 по 032777
с 032994 по 033153

ПРИЛОЖЕНИЕ: ТЕХНИКА ДЛЯ ДОРАБОТКИ 2012 модельный год

Модель: 23CR

с 001135 по 001150
с 001152 по 001155
с 001157 по 001172
с 001174 по 001185
001187
с 001189 по 001237
001239
с 001241 по 001254
с 001256 по 001313
с 001315 по 001409

Модель: 23CS

с 001410 по 001467
с 001469 по 001547
с 001549 по 001678
с 001680 по 001760
с 001762 по 001763
с 001765 по 001776
с 001778 по 001893
с 001895 по 001935
с 001937 по 001947
с 001949 по 001953
с 001955 по 001956
с 001958 по 001963
с 001965 по 001980
с 001982 по 001984
с 001987 по 001991
с 001994 по 001996
с 001999 по 002001
002006
с 002008 по 002009
с 002011 по 002014
с 002016 по 002026

Модель: 24CR

с 002620 по 002650
с 002652 по 002672
с 002674 по 002717
с 002719 по 002762
с 002764 по 002774
с 002776 по 002795
002797
с 002799 по 002803
с 002805 по 002818
002820
с 002822 по 002825
с 002827 по 002831
002833
002835
002837
с 002839 по 002840
с 002842 по 002844

Модель: 24CS

с 002845 по 002848
с 002850 по 002852
002854
с 002857 по 002863
с 002865 по 002885
с 002887 по 002893
с 002895 по 002897
002899
с 002901 по 002903
с 002905 по 002923

Модель: 25CS

с 002522 по 002524
с 002526 по 002528
002530
002548
002553
с 002563 по 002564
с 002574 по 002576
002578
002582
002596
с 002599 по 002600
002609
с 002612 по 002613
002617
002619

Модель: 30CS

с 002925 по 002942
с 002944 по 002957
с 002959 по 002980
с 002982 по 002983
с 002985 по 002993
с 002995 по 003015
с 003017 по 003040
с 003042 по 003046
с 003049 по 003075
с 003077 по 003093
с 003095 по 003119
с 003121 по 003153
с 003155 по 003157
с 003159 по 003160
с 003163 по 003165
с 003168 по 003170
с 003172 по 003173

Модель: 35CR

003271
с 003273 по 003293
с 003298 по 003309
с 003311 по 003314

Модель: 35CR (продолжение)

с 003316 по 003350
с 003352 по 003395

Модель: 35CS

с 003396 по 003399
с 003401 по 003404
с 003406 по 003425
с 003427 по 003446
с 003448 по 003449
003451
003453
003455
с 003461 по 003463
003465
с 003467 по 003468
003470
003474
с 003478 по 003502

Модель: 39CS

с 003177 по 003185
с 003187 по 003203
с 003205 по 003209
с 003211 по 003239
с 003241 по 003242
с 003246 по 003247
с 003249 по 003258
003260
с 003262 по 003265
с 003267 по 003270

Модель: 43CS

с 002028 по 002034
с 002036 по 002062
с 002064 по 002071
с 002073 по 002084
с 002086 по 002174
002177
с 002179 по 002199
с 002201 по 002238
с 002240 по 002254
с 002256 по 002257
с 002259 по 002266
с 002268 по 002274
с 002276 по 002284
с 002286 по 002316
с 002318 по 002319
с 002321 по 002335
с 002337 по 002339
с 002341 по 002368
с 002370 по 002372
с 002374 по 002391
с 002393 по 002402
с 002404 по 002415

Модель: 43CS (продолжение)

с 002417 по 002429

с 002431 по 002433

002441

002450

002453

002456

с 002459 по 002460

002467

002472

002474

002480

002483

с 002488 по 002489

с 002491 по 002495

с 002498 по 002499

002501

с 002503 по 002505

002507

с 002509 по 002510

002514

002517

с 002519 по 002521

ОТЗЫВ ПО ГАРАНТИЙНОЙ КАМПАНИИ



Дата: 11 ноября 2011

GTS и GTI – Растрескивание крышки носового багажного отделения

Уважаемый владелец гидроцикла Sea-Doo®

Настоящее уведомление рассылается Вам в соответствии с U.S. Coast Guard и Transport Canada, а также согласно требованию Federal Boat Safety Act и другими соответствующими законодательными актами. Компания Bombardier Recreational Products Inc. и BRP US Inc. ("BRP") приняли решение о добровольном отзыве определённых моделей гидроциклов Sea-Doo 2011 и 2012 модельного года. Согласно имеющейся у нас информации, Вы являетесь владельцем гидроцикла, который требует проведения доработки.

Возможная неисправность

В условиях движения на беспокойной воде возможно разрушение крышки багажного отделения в месте установки петлевого шарнира. В результате крышка багажного отделения может сместиться и ударить водителя гидроцикла и/или его пассажира, что в свою очередь может стать причиной увечий или потери контроля над управлением.

Необходимые действия

Свяжитесь с авторизованным дилером BRP по гидроциклам Sea-Doo и согласуйте проведение ремонта Вашего гидроцикла. *Работы выполняются бесплатно для владельца техники.*

Какие действия предпринять, если сообщение отправлено Вам по ошибке?

Данное сообщение было отправлено Вам согласно тем данным, которыми мы располагаем. Если Вы больше не являетесь владельцем данного гидроцикла или в данном письме Вами замечены некорректные данные, просим Вас в ближайшее удобное время связаться с официальным дилером BRP.

Если у Вас появились вопросы, требуется помощь или участие в поиске ближайшего авторизованного дилера BRP по гидроциклам Sea-Doo:

- посетите веб-сайт www.rosan.com
- обратитесь за консультацией по контактному телефону 8-800-200-22-90

Мы просим прощения за возможное причинение любых неудобств. Благодарим Вас за непосредственное внимание к данному сообщению.