



WATERCRAFT
SERVICE
Bulletin



5 мая 2011

Предмет: Колпачок шнура безопасности с трудом устанавливается на контактное устройство выключателя двигателя

№. 2011-6

ГОД	МОДЕЛЬ	НОМЕР МОДЕЛИ	СЕРИЙНЫЙ НОМЕР
2011	Все (дата производства до 7 марта 2011)	Все	Все

На отмеченных выше гидроциклах колпачок шнура безопасности (ключ D.E.S.S.) может с трудом устанавливаться на контактное устройство выключателя двигателя.

При помощи специального приспособления, доработайте контактное устройство выключателя двигателя на этапе выполнения предпродажной подготовки или при первом регламентном техническом обслуживании (после наработки 10 моточасов).

ПРИМЕЧАНИЕ: Специальное приспособление может быть использовано, при необходимости, на всех моделях гидроциклов до 2008 года.

Специальное приспособление

ОПИСАНИЕ	P/N
Специальное приспособление (BRP)	(P/N 529 000 067)

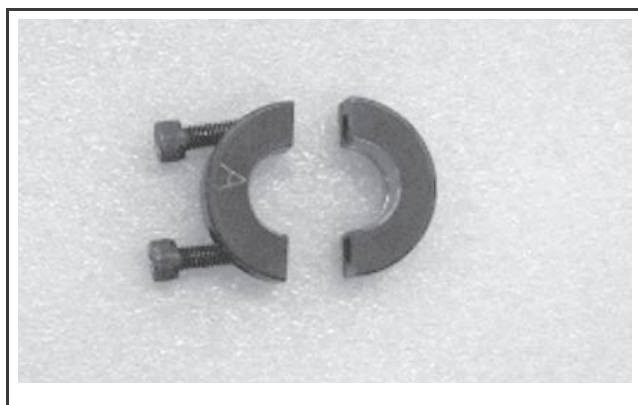

Специальное приспособление выполняет две функции:

- калибр для проверки диаметра кольцевой вставки
- оправка для обжима кольцевой вставки

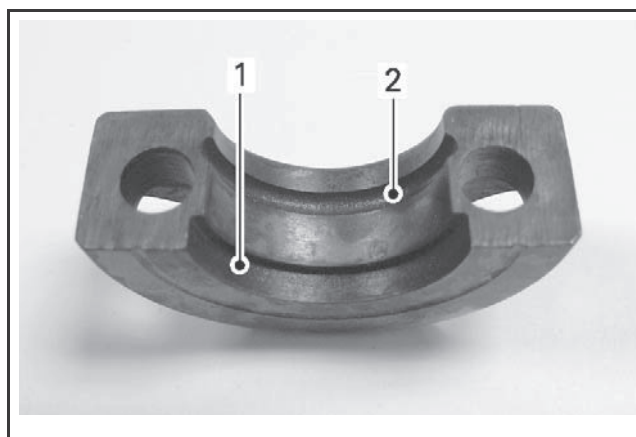

1. Калибр
2. Канавка

ДЕЙСТВИЯ

Проверка диаметра кольцевой вставки на контактном устройстве выключателя двигателя

Для того чтобы проверить размер кольцевой вставки на контактном устройстве, скрепите половинки калибра.

Если кольцевая вставка помещается в калибр, то контактное устройство не требует проведения дополнительной доработки.

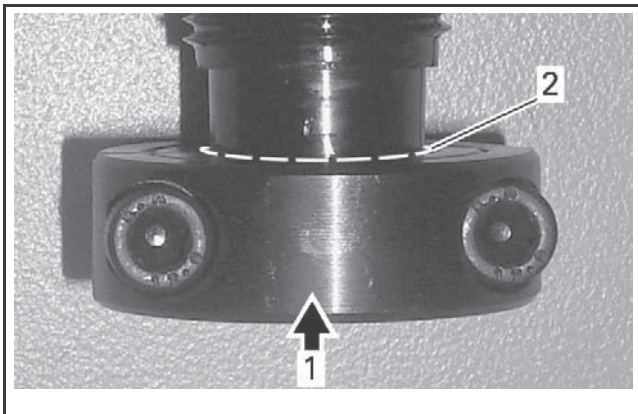

ДОРАБОТКА НЕ ТРЕБУЕТСЯ

1. Калибр одет на кольцевую вставку
2. Кольцевая вставка выключателя двигателя помещается внутрь калибра

Если выключатель двигателя не помещается внутрь калибра, кольцевая вставка должна быть доработана.

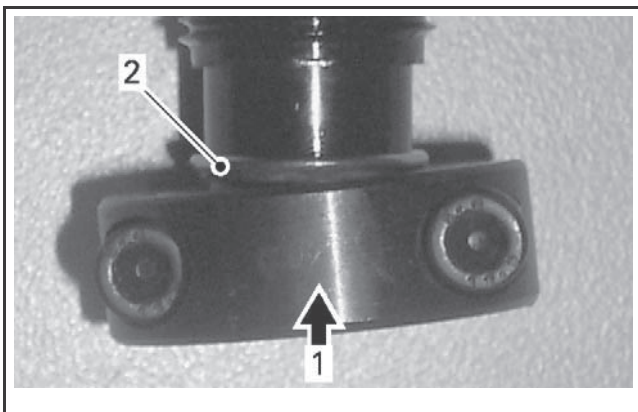

ТРЕБУЕТСЯ ДОРАБОТКА

1. Калибр одет на кольцевую вставку
2. Кольцевая вставка выключателя двигателя не помещается внутрь калибра

Доработка кольцевой вставки выключателя двигателя

Очистите специальное приспособление и выключатель двигателя от загрязнений.

1. Установите специальное приспособление (P/N 529 000 067) по месту на выключатель двигателя.

ПРИМЕЧАНИЕ: Кольцевая вставка выключателя двигателя должна находиться в канавке специального приспособления как показано на фото ниже.

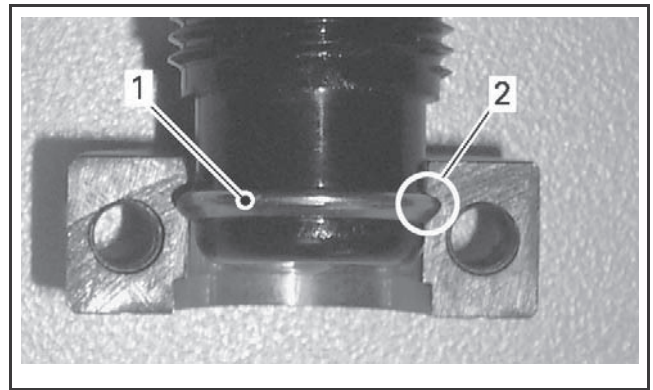

1. Полукольцо специального приспособления
2. Канавка специального приспособления
2. Установите по месту полукольца специального приспособления.
3. Наживите винты.

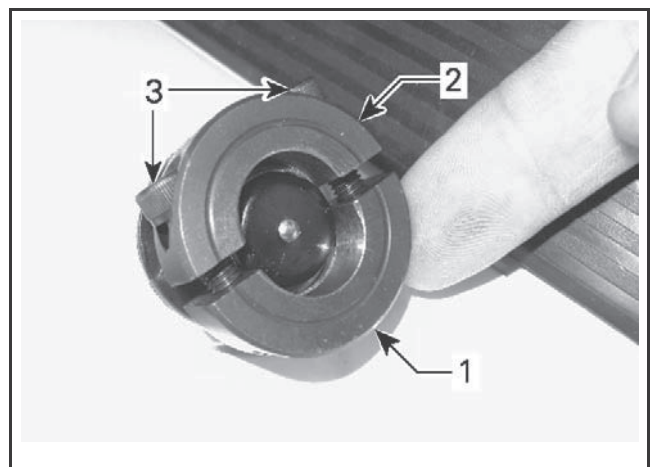

1. Полукольцо специального приспособления
2. Полукольцо специального приспособления
3. Винты
4. При помощи ключа типа Allen (4 мм) поочередно затягивайте винты.

ПРИМЕЧАНИЕ: Винты должны быть затянуты одинаково с каждой стороны. Таким образом, кольцевая вставка сохранит свою форму.

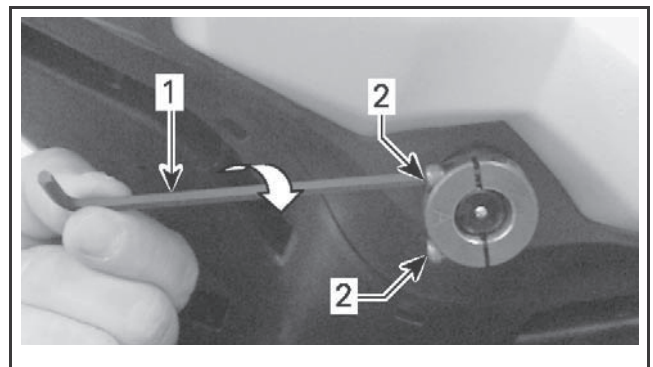

1. Ключ типа Allen – 4 мм
2. Затяните винты с одинаковым усилием
5. Плоские поверхности полуколец должны плотно сомкнуться.

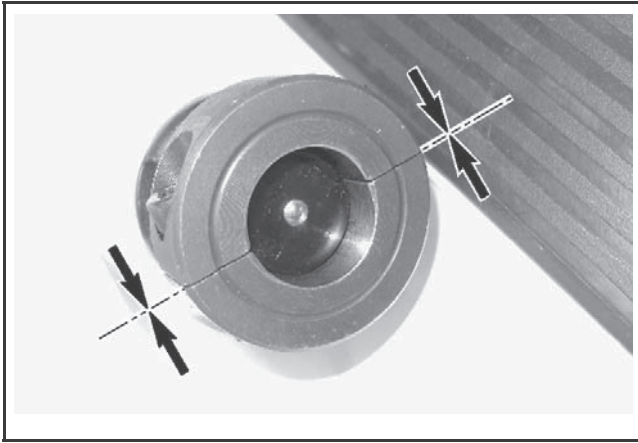

ПОЛУКОЛЬЦА ПЛОТНО СОМКНУТЫ

ЗАМЕЧАНИЕ Затягивая винты, не прилагайте чрезмерного усилия.

6. Отпустите винты.
7. Снимите специальное приспособление.
8. Установите колпачок шнура безопасности на контактное устройство выключателя двигателя. Проверьте его посадку.

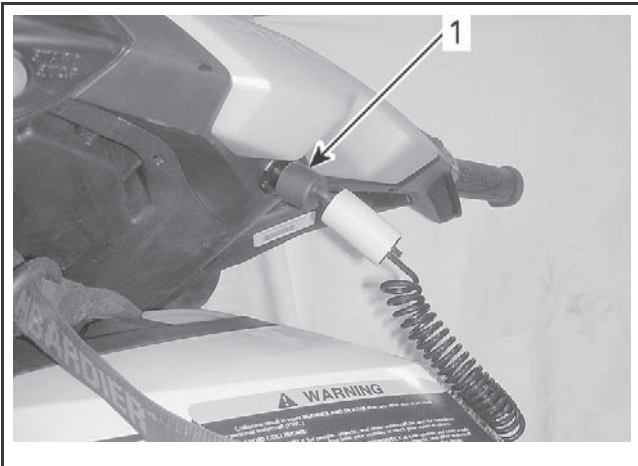

1. Колпачок шнура безопасности