



WATERCRAFT
SERVICE
Bulletin



Дата: 29 октября 2010

Предмет: Процедура консервации

№. 2010-7

ГОД	МОДЕЛЬ	НОМЕР МОДЕЛИ	СЕРИЙНЫЙ НОМЕР
2010	Все	Все	Все

ПРИМЕЧАНИЕ: Приведенные ниже процедуры следует выполнять в последовательности, как описано в бюллетене.

Процедуры ВОДОМЕТ

Чистка водомета

Очистите водомет, подавая в него воду со стороны впуска и выпуска, а затем покройте его смазкой XPS LUBE (P/N 293 600 016) или аналогичной.

ВНИМАНИЕ

Всегда снимайте шнур безопасности с поста DESS перед началом чистки водомета, для предотвращения неожиданного запуска двигателя. Данная операция выполняется при выключенном двигателе.

Осмотр водомета

Снимите конус водомета и проверьте, не попадала ли вода в водомет. Если попадала, обратитесь к процедуре ремонта приведенной в разделе *JET PUMP* соответствующего *Руководства по ремонту*.

Защита приводного вала от коррозии

Защитная обработка приводного вала от коррозии не требуется, так как он имеет резиновое покрытие.

ТОПЛИВНАЯ СИСТЕМА

Осмотр топливной системы

Проверьте топливные шланги на предмет утечек, при необходимости замените поврежденные шланги или хомуты.

ПРЕДУПРЕЖДЕНИЕ: Эксплуатация гидроцикла в соленой воде может привести к преждевременной коррозии хомутов, следовательно, они потребуют более тщательного осмотра и более частой замены.

Защита топливной системы

С целью предотвращения ухудшения качества топлива в период хранения, добавьте в топливный бак стабилизатор топлива BRP FUEL STABILIZER (P/N 413 408 600). Для правильного использования следуйте указаниям инструкции по применению.

ПРЕДУПРЕЖДЕНИЕ: Чтобы защитить элементы топливной системы от отложений, добавьте стабилизатор в топливо перед тем, как провести консервацию двигателя.

ДВИГАТЕЛЬ

Замена моторного масла и фильтра

Замените моторное масло и фильтр. Смотрите раздел *LUBRICATION SYSTEM* в соответствующем *Руководстве по ремонту*.

Осушение интеркулера

Очень важно удалить всю воду, накопившуюся из-за конденсации в интеркулере.

ПРЕДУПРЕЖДЕНИЕ: Игнорирование процедуры осушения интеркулера может привести к серьезным повреждениям.

Все модели 255 л.с. кроме iS

1. Снимите подводящий патрубок с корпуса дросселя.

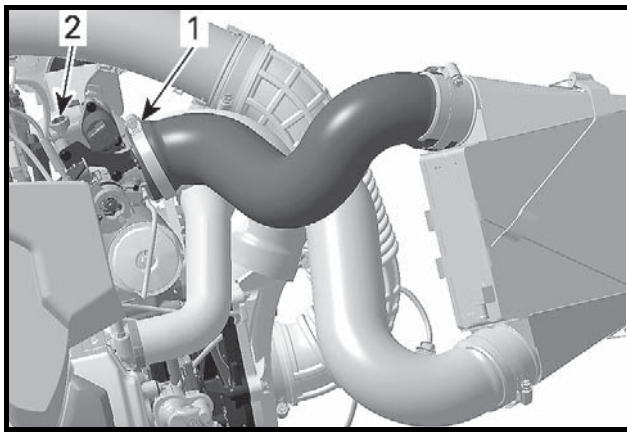

1. Подводящий патрубок
2. Корпус дросселя

2. Запустите двигатель и поднимите частоту вращения коленчатого вала до 4000 об/мин несколько раз. Вода будет вытесняться из интеркулера.

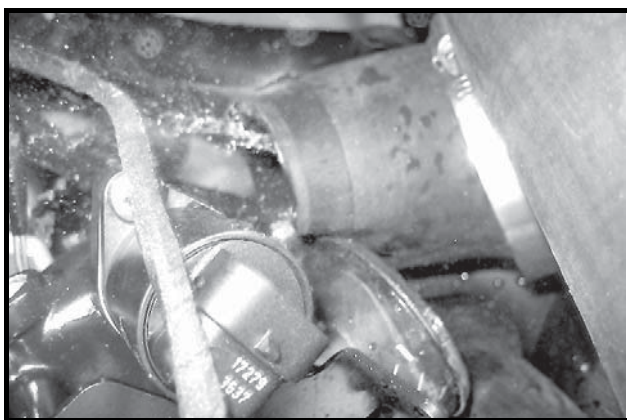

ВОДА, ВЫТЕСНЯЕМАЯ ИЗ ИНТЕРКУЛЕРА

3. Остановите двигатель.
4. Обильно смажьте корпус дросселя внутри и снаружи.
5. Сотрите всю смазку с фланца подводящего шланга на корпусе дросселя.
6. Установите воздушный подводящий шланг на корпус дросселя.

Модели iS

Выполните следующие действия:

1. Ослабьте хомут крепления отводящего патрубка интеркулера.
2. Снимите отводящий патрубок интеркулера с интеркулера.

ПРИМЕЧАНИЕ: Этот патрубок подводит воздух к впуску дроссельной заслонки.

3. Оберните модуль iS ветошью для его защиты от воды, вытесняемой из интеркулера.

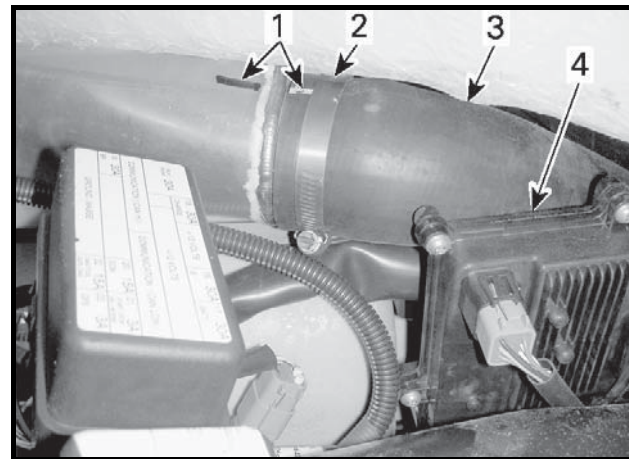

1. Центровочные линии патрубков
2. Хомут патрубка
3. Отводящий патрубок интеркулера
4. Модуль iS

4. Запустите двигатель и поднимите частоту вращения коленчатого вала до 4000 об/мин несколько раз. Вода будет вытесняться из интеркулера.

ПРИМЕЧАНИЕ: Защитите систему впуска воздуха от попадания посторонних предметов, которые могут привести к серьезной поломке двигателя.

5. Выключите двигатель.
6. Установите отводящий патрубок интеркулера.

Защита системы выпуска

Из системы выпуска вода сливается самостоятельно, но выпускной коллектор необходимо осушить, чтобы предотвратить повреждения, если гидроцикл будет храниться в районах с отрицательной температурой окружающей среды.

С помощью промывочного штуцера расположенного в кормовой части гидроцикла, подавайте сжатый воздух в выхлопную систему до того момента, пока вода не перестанет выходить из водомета.

МОДЕЛЬ	ДАВЛЕНИЕ ВОЗДУХА
Модели iS	380 кПа (55 PSI)
Другие модели	689 кПа (100 PSI)

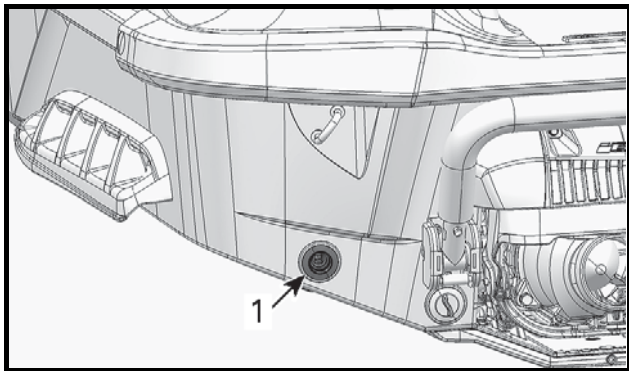

ТИПОВОЙ ВАРИАНТ – МОДЕЛИ IS

1. Промывочный штуцер

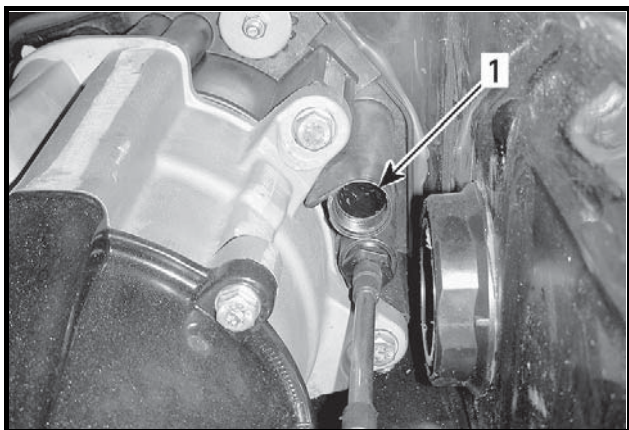

ТИПОВОЙ ВАРИАНТ – ДРУГИЕ МОДЕЛИ

1. Промывочный штуцер – расположение может отличаться

Для облегчения процедуры осушения можно собрать нижеприведенный шланг.

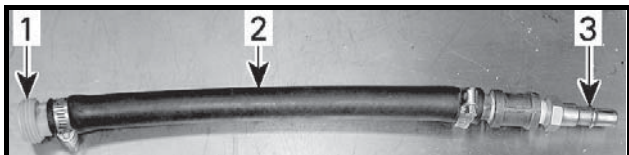

ТИПОВОЙ ВАРИАНТ

1. Промывочный адаптер (P/N 295 500 473)
2. Шланг 13 мм (1/2 дюйма)
3. Переходник воздушного шланга

ПРЕДУПРЕЖДЕНИЕ: Игнорирование процедуры по осушению выпускного коллектора может привести к его повреждению.

Замена охлаждающей жидкости

Антифриз должен заменяться каждые 200 моточасов или каждые два года для предотвращения его разложения.

ПРЕДУПРЕЖДЕНИЕ: Невыполнение замены антифриза в соответствии с рекомендациями может привести к его разложению, что может привести к ухудшению охлаждения двигателя.

Если замена антифриза не выполняется, то проверьте его плотность с помощью ареометра.

Замените антифриз, если требуется. За описанием процедуры обратитесь к разделу *COOLING SYSTEM* в соответствующем *Руководстве по ремонту*.

ПРЕДУПРЕЖДЕНИЕ: Не соответствующая спецификации плотность может привести к замерзанию антифриза при хранении гидроцикла в районах, где температура может достичь его точки замерзания. Это приведет к серьезному повреждению двигателя.

Смазка внутренних частей двигателя

Двигатель необходимо смазать, чтобы предотвратить коррозию его внутренних частей.

Консервацию двигателя рекомендуется проводить в конце сезона и перед длительным хранением для обеспечения дополнительной антикоррозийной защиты. Целью консервации является смазка впускных, выпускных клапанов и зеркал цилиндров двигателя.

Для смазки двигателя выполните следующие действия:

1. Поднимите сиденье и снимите задний воздушный короб.
2. На **моделях iS**, снимите задний воздушный короб. Для всех **других моделей**, потяните крышку двигателя вверх и снимите ее.
3. Отсоедините разъемы катушек зажигания.

ВНИМАНИЕ

При отсоединении катушки зажигания от свечи зажигания, сначала отсоедините катушку от главной проводки. Никогда не проверяйте искру зажигания со снятой катушкой и/или свечой зажигания в моторном отсеке, так как искра может привести к воспламенению паров топлива.

ПРЕДУПРЕЖДЕНИЕ: Никогда не обрезайте хомуты разъемов катушек зажигания. Это может привести к спутыванию проводов между цилиндрами.

4. Очистите пространство вокруг катушек зажигания, чтобы избежать попадания грязи в цилиндры.
5. Снимите катушки зажигания.
6. Выкрутите свечи зажигания.
7. Используя катушку зажигания, извлеките свечи зажигания.

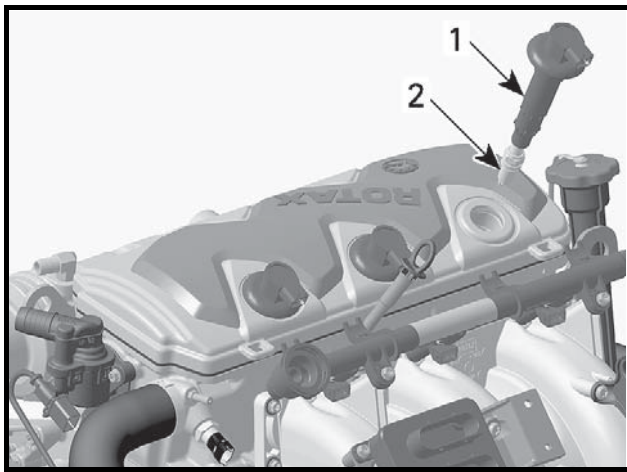

1. Катушка зажигания

2. Свеча зажигания

8. Распылите XPS LUBE (P/N 293 600 016) в отверстие для свечи зажигания каждого цилиндра.

9. Несколько раз проверните двигатель, чтобы распределить смазку по стенкам цилиндра.

ПРИМЕЧАНИЕ: Для прокручивания двигателя используйте режим продувки, что предотвратит впрыск топлива. Полностью нажмите и удерживайте курок газа во время прокручивания двигателя.

10. Нанесите LOCTITE 767 (ANTISEIZE LUBRICANT) (P/N 293 800 070) на резьбу свечей зажигания, затем установите их.

11. Перед установкой катушек зажигания, нанесите DOW CORNING 111 (P/N 413 707 000) вокруг мест уплотнения свечных колодцев.

12. Установите катушки зажигания.

13. Убедитесь, что уплотнители установлены правильно на уровне верхней части двигателя.

14. Подсоедините проводку катушек зажигания.

15. Установите все демонтированные компоненты.

ЭЛЕКТРИЧЕСКАЯ СИСТЕМА

Демонтаж АКБ

За описанием процедуры демонтажа, чистки и хранения АКБ обратитесь к разделу *CHARGING SYSTEM* в соответствующем *Руководстве по ремонту*.

ГИДРОЦИКЛ

Чистка трюма

Очистите трюм теплой водой с мягким моющим средством или средством для чистки трюма.

Тщательно ополосните.

Поднимите переднюю часть гидроцикла, чтобы полностью осушить трюм.

Чистка корпуса и днища

Вымойте корпус мыльным раствором (используйте только мягкое моющее средство). Тщательно ополосните пресной водой. Удалите морские организмы с днища.

ПРЕДУПРЕЖДЕНИЕ: Никогда не чистите детали корпуса или днища сильными моющими средствами, обезжиривающим составами, растворителями красок, ацетоном и т.п.

Замените поврежденные таблички/ наклейки.

Ремонт корпуса

Если требуется ремонт корпуса, обратитесь к разделу *BODY* в соответствующем *Руководстве по ремонту*.

Антикоррозийная обработка

Вытрите все подтеки воды в моторном отсеке.

Распылите XPS LUBE (P/N 293 600 016) на все металлические детали в моторном отсеке.

Защитная обработка гидроцикла

Нанесите на корпус и днище высококачественную морскую восковую полироль.

При хранении сиденье гидроцикла должно быть частично открыто. Это исключит возможность образования конденсата и коррозии в моторном отсеке.

При хранении гидроцикла вне помещения, накройте его темным брезентом, чтобы защитить пластиковые детали от солнечных лучей и пыли.

ПРЕДУПРЕЖДЕНИЕ: Хранить гидроцикл на воде или в пластиковом чехле и оставлять его под прямыми солнечными лучами запрещено.