

## **Отзыв по гарантийной кампании**

### **Проблема:**

Возможно, образование трещин или поломок сварных соединений в местах крепления задней части буксировочной стойки, которые приведут к отсоединению стойки в тяжелых водных условиях или буксировке. Если это произойдет, стойка может упасть на лодку и ее пассажиров, что может привести к получению травм или смерти.

### **Действия:**

1. Дилеру необходимо связаться с владельцами указанных в бюллетене единиц техники и уведомить о проведении отзыва по гарантийной кампании.
2. Посоветуйте владельцам немедленно прекратить эксплуатацию своих спортивных катеров.
3. Согласуйте с владельцами единиц техники сроки проведения работ по данному гарантийному бюллетеню.

При выполнении работ строго следуйте указаниям приложенного бюллетеня.



**ВНИМАНИЕ:** Уведомить всех владельцев. Выполнить доработку всех указанных катеров.

Кампания №: 2004-0010  
 2005-0002  
 2006-0002  
 2007-0005  
 2008-0003

Дата: 11 ноября 2008 Предмет: **Поломка сварных соединений задней части буксировочной стойки**

№. **2008-3**

Год	Модель	Номер модели	Серийный номер
2004	Speedster 200	5161 / 5162	Все
2005		955B / 955D / 965B / 965D	
2006	Speedster 200 Wake	856B / 856D / 966B / 966D	
		856E / 966E	
2007	Speedster 200	857B / 857D / 967B / 967D	
	Speedster 200 Wake	857E / 967E	
2008	Speedster 200	858B / 858D / 968B / 968D	
	Speedster 200 Wake	858E / 968E	

## Проблема

Возможно, образование трещин или поломок сварных соединений в местах крепления задней части буксировочной стойки, которые приведут к отсоединению стойки в тяжелых водных условиях или буксировке. Если это произойдет, стойка может упасть на лодку и ее пассажиров, что может привести к получению травм или смерти.

## Решение

Демонтировать стойку с катера в соответствии с инструкциями ниже. Катер со снятой стойкой можно использовать в обычном порядке, до получения инструкций по дальнейшему ремонту от BRP.

Если буксировочная стойка не демонтирована с катера, немедленно прекратите эксплуатацию катера до тех пор, пока стойка не будет демонтирована.

BRP опубликует другой бюллетень, в котором будут содержаться инструкции по ремонту буксировочной стойки и процедуре ее установки.

## Процедура

### Идентификация деталей

Детальные виды, содержащиеся на следующих двух страницах, указывают на различные точки крепления стойки. Так же показаны отличия узлов крепления стойки (передние и задние соединительные узлы) катеров 2004-2006 модельного года от катеров 2007-2008 модельного года.

На данной иллюстрации показана зона возможного появления дефекта.

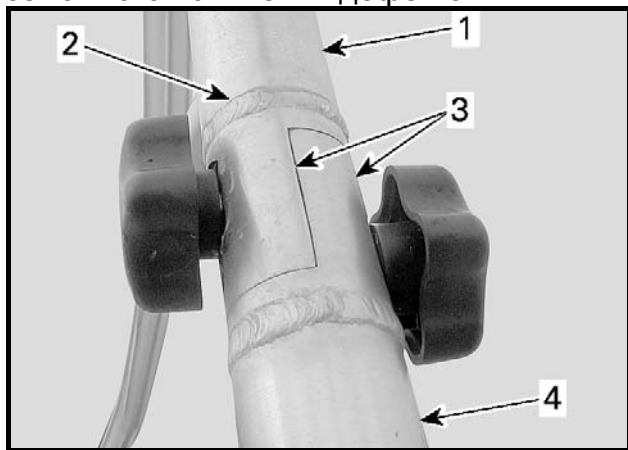

Верхний задний узел соединения стойки (правый борт)

1. Труба стойки
2. Зона возможного дефекта
3. Точки соединения
4. Задняя опора

## Демонтаж стойки

*Катера 2007/2008 модельного года  
200 Speedster и 200 Speedster Wake*

1. Соберите такое количество человек, которое потребуется для безопасного снятия буксировочной стойки, без причинения вреда катеру или персоналу.

**Примечание:** Рекомендуется четыре человека, по одному у каждого узла крепления.

2. Положите защитный настил на палубу в местах соединительных узлов, чтобы избежать ее возможного повреждения.

**ВНИМАНИЕ:** Избегайте контакта инструмента или буксировочной стойки с элементами корпуса катера, для предотвращения повреждения его поверхностей. Убедитесь, что поверхность палубы надежно защищена подходящим настилом.

3. На моделях оборудованных динамиками, расположенными на буксировочной стойке, отсоедините разъемы проводов, находящиеся рядом с передним правым соединительным узлом.

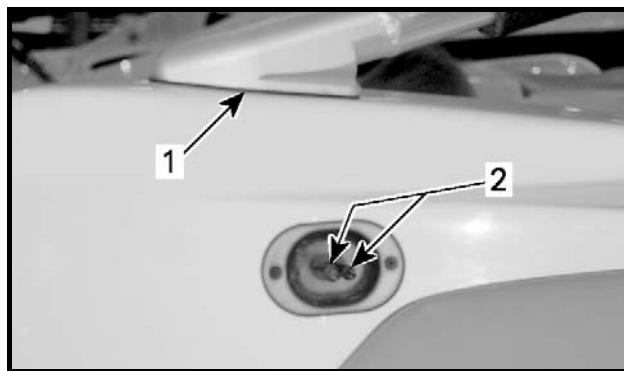

1. Передний правый соединительный узел
2. Разъем проводов динамиков

4. Используя подходящий инструмент, частично ослабьте винты крепления стойки к четырем соединительным узлам на палубе.

**Примечание:** На ниже приведенном изображении, проиллюстрирован передний левый и задний левый соединительный узел. Соединительные узлы на правом борту идентичны.

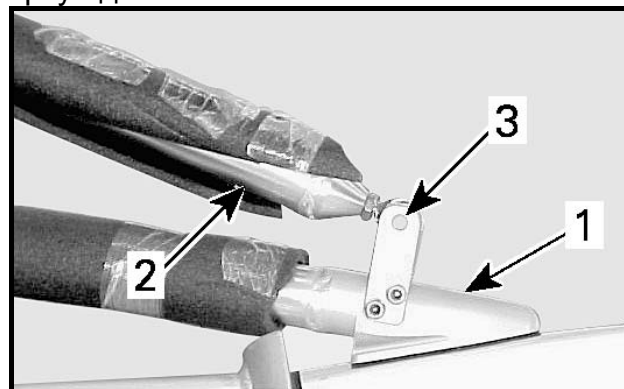

Передний левый соединительный узел

1. Боковой рейлинг
2. Передняя опора стойки
3. Винт крепления стойки.

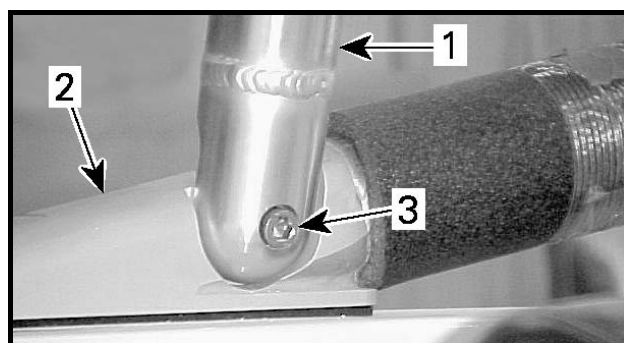

Задний левый соединительный узел

1. Задняя опора стойки
2. Боковой рейлинг
3. Винт крепления стойки.

5. Как только каждый человек надежно возьмет соответствующую опору в руки, извлеките все четыре крепежных винта одновременно.

**Примечание:** При извлечении винтов крепления задней опоры стойки, не забудьте сохранить нейлоновые шайбы, расположенные между опорами стойки и боковыми рейлингами.

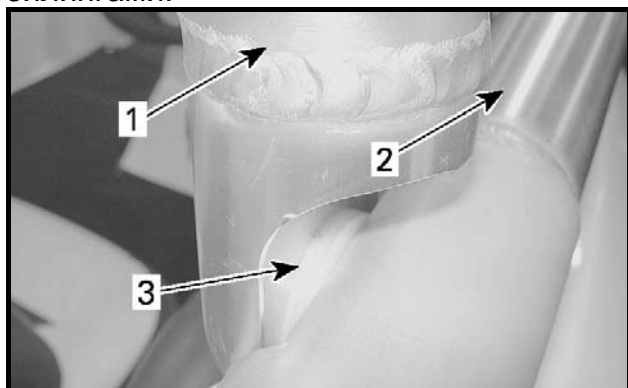

1. Опора стойки
2. Боковой рейлинг
3. Нейлоновые шайбы

6. Одновременно, поднимите стойку на высоту, достаточную для ее снятия с палубы и отнесите в сторону от катера.
7. Присоедините бирку и мешочек со снятыми элементами к буксировочной стойке идентифицирующими владельца и катер, для обеспечения ее сохранности во время хранения и ожидания дальнейших указаний.

**Катера 2004-2006 модельного года  
200 Speedster и 200 Speedster Wake**

**Примечание:** На этих моделях используется сдвижной фиксатор и вставной элемент узла крепления. Сдвижной фиксатор может быть трудно переместить, особенно при эксплуатации катера в соленой воде. Если фиксатор не удастся сдвинуть или не удастся извлечь вставной элемент, смотрите примечание и иллюстрацию после шага 7 об альтернативном методе снятия стойки.

1. Соберите такое количество человек, которое потребуется для безопасного снятия буксировочной стойки, без причинения вреда катеру или персоналу.

**Примечание:** Рекомендуется четыре человека, по одному у каждого узла крепления.

2. Положите защитный настил на палубу в местах соединительных узлов, чтобы избежать ее возможного повреждения.

**ВНИМАНИЕ:** Избегайте контакта инструмента или буксировочной стойки с элементами корпуса катера, для предотвращения повреждения его поверхностей. Убедитесь, что поверхность палубы надежно защищена подходящим настилом.

3. На моделях оборудованных динамиками, на буксировочной стойке, отсоедините их разъемы, находящиеся у переднего правого соединительного узла.

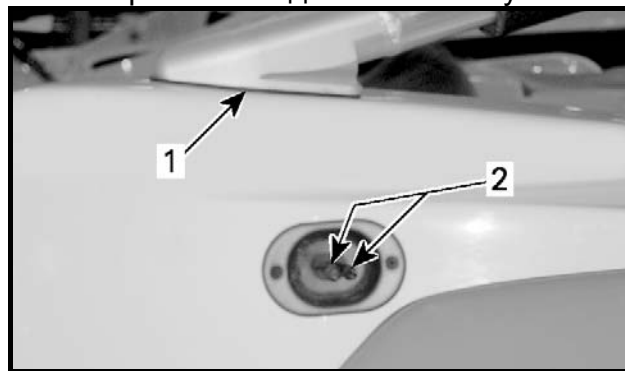

1. Передний правый соединительный узел
2. Разъем проводов динамиков

4. Используя подходящий инструмент, извлеките небольшой винт, используемый для закрепления сдвижного фиксатора на каждом из четырех узлов крепления стойки.

**Примечание:** На иллюстрации ниже, приведен передний левый крепежный узел. Передний правый крепежный узел идентичен, но расположен зеркально. Два задних крепежных узла слегка отличаются по внешнему виду, но схожи по конструкции и функциональности.

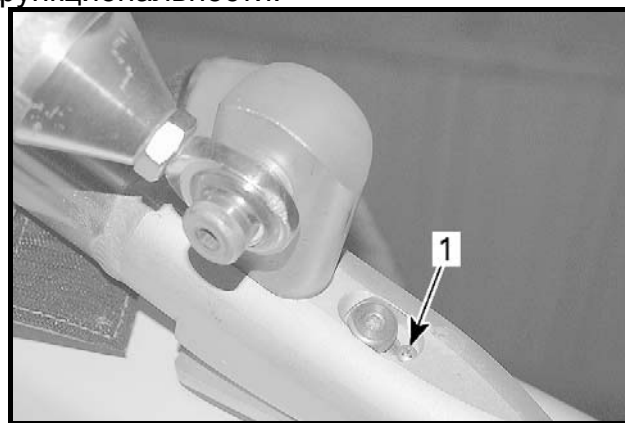

1. Извлечь крепежный винт

5. Сдвинуть фиксатор в направлении от вставного элемента, чтобы отсоединить его от бокового рейлинга.

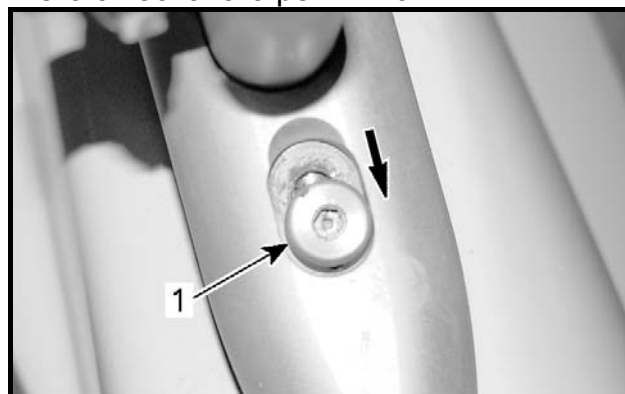

1. Палец сдвижного фиксатора.

6. Когда сдвижной фиксатор находится в открытом положении, поднимите опору стойки вверх, чтобы извлечь вставной элемент.

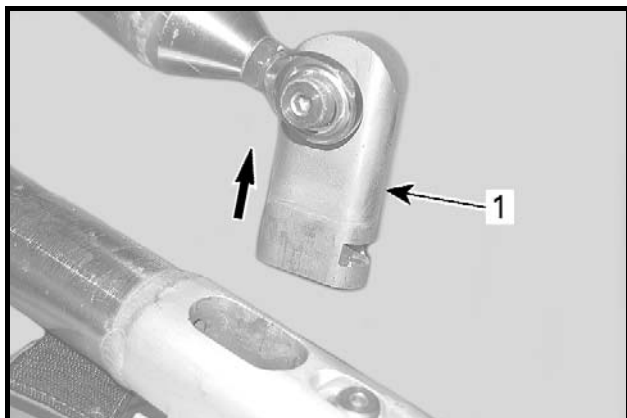

1. Вставной элемент.

7. Когда все четыре вставных элемента свободны, одновременно, поднимите стойку на высоту, достаточную для ее снятия с палубы и отнесите в сторону от катера.

**Примечание:** Если сдвижные фиксаторы или вставные элементы не удастся извлечь из соединительного узла, буксировочную стойку можно демонтировать с катера путем снятия четырех винтов, крепящих шаровые шарниры к соединительным узлам. В этом случае, вставные элементы могут быть оставлены в соединительных узлах на катере.

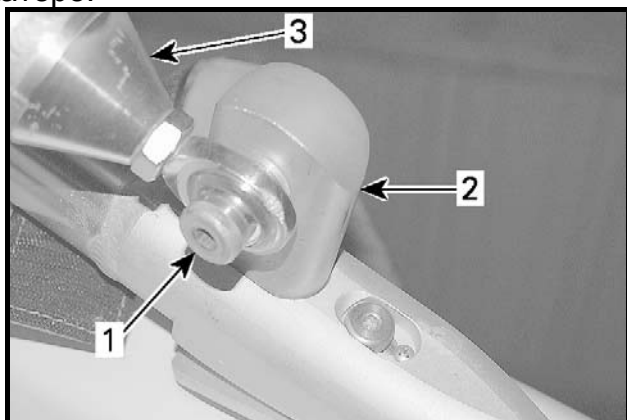

Типично – Левый передний соединительный узел

1. Извлечь крепежный винт
2. Вставной элемент
3. Опора стойки

8. Присоедините бирку и мешочек со снятыми элементами к буксировочной стойке идентифицирующими владельца и катер, для обеспечения ее сохранности во время хранения и ожидания дальнейших указаний.

## Гарантия

Заполните гарантийное требование, используя следующую информацию:

Модельный год	Номер кампании	Норматив времени
2004	2004-0010	0,6 часа
2005	2005-0002	
2006	2006-0002	
2007	2007-0005	
2008	2008-0003	

Для более подробной информации о заполнении гарантийных требований *СМ. РУКОВОДСТВО ПО ГАРАНТИИ.*

## Узлы крепления буксировочной стойки

Катера 2007/2008 модельного года 200 Speedster и 200 Speedster Wake

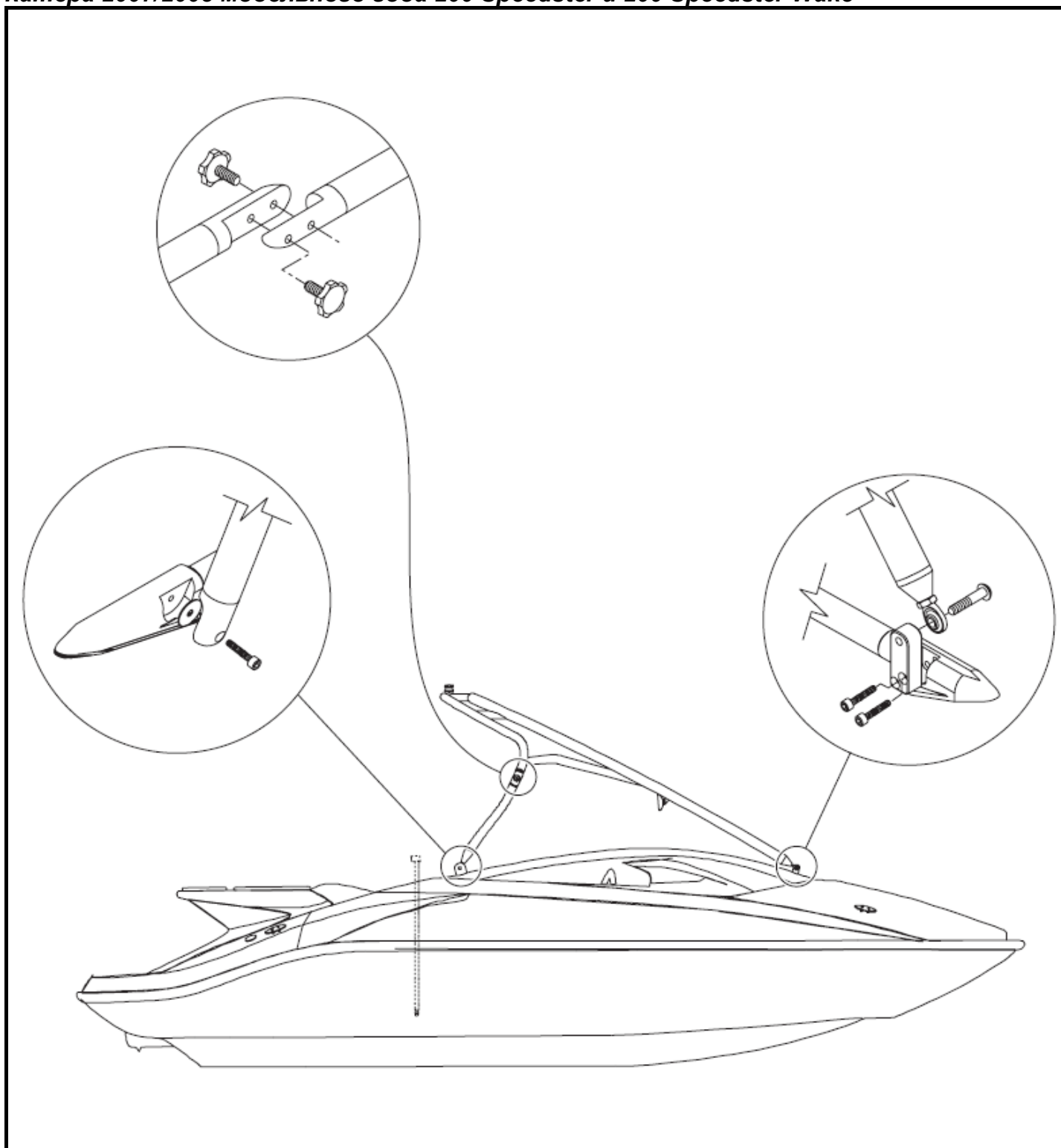

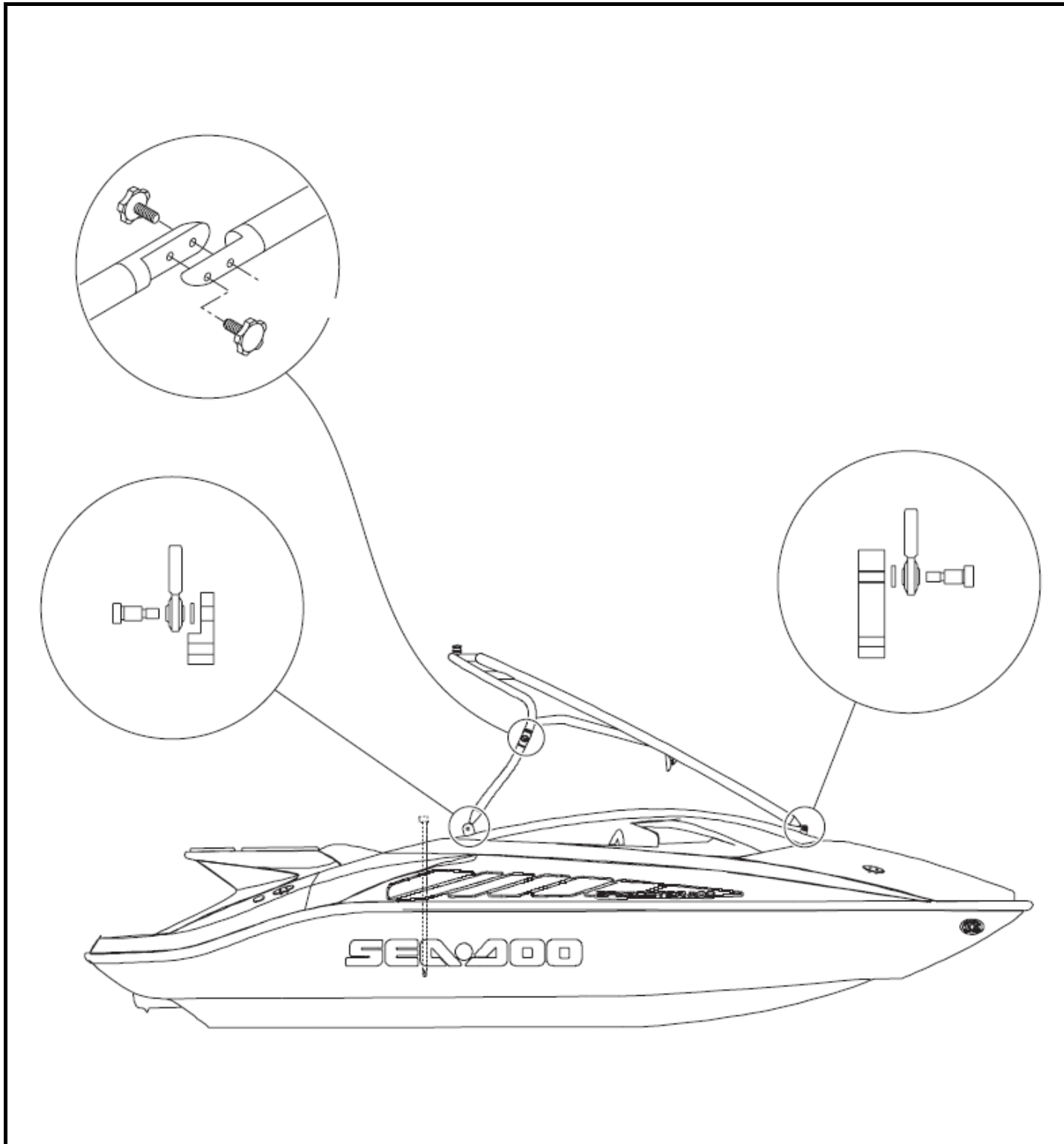

# Отзыв по гарантийной кампании 2004-0010 / 2005-0002 / 2006-0002 / 2007-0005 / 2008-0003, бюллетень 2008-3

Дата: \_\_/\_\_/\_\_\_\_ г.

Уважаемый владелец техники BRP \_\_\_\_\_

Извещаем Вас об отзыве завода-изготовителя по вашей технике

## Проблема:

Возможно, образование трещин или поломок сварных соединений в местах крепления задней части буксировочной стойки, которые приведут к отсоединению стойки в тяжелых водных условиях или буксировке. Если это произойдет, стойка может упасть на лодку и ее пассажиров, что может привести к получению травм или смерти.

## Действия:

1. Просим Вас, как можно скорее прекратить эксплуатацию своей техники, подпадающей под действие гарантийной кампании по отзыву.
2. Просим Вас связаться с ближайшим официальным дилером и согласовать сроки проведения работ по данному гарантийному бюллетеню.

Подпись Дилера \_\_\_\_\_

Дата: \_\_/\_\_/\_\_\_\_ г.

Контактная информация дилера:

\_\_\_\_\_  
( Организация )

\_\_\_\_\_  
( Контактное лицо )

\_\_\_\_\_  
( Адрес, телефон/факс )

\_\_\_\_\_