

7 мая 2012

Предмет: Spyder RT — Регулировка крышек боковых багажных отделений

No. 2012-8

ГОД	МОДЕЛЬ	НОМЕР МОДЕЛИ	СЕРИЙНЫЙ НОМЕР
2010–2012	Spyder RT	Все	Все

Если владелец техники жалуется, что плохо закрываются крышки боковых багажных отделений:

- проверьте, что крышка закрывается согласно рекомендации ниже;
- выполните регулировку крышки багажного отделения при необходимости.

ДЕЙСТВИЯ

Проверка фиксации крышки бокового багажного отделения

1. Медленно подведите крышку в положение, близкое к закрытому.

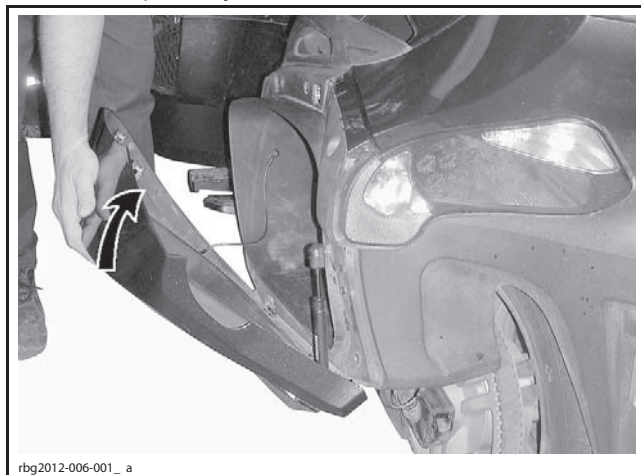

rbg2012-006-001_a

2. Удерживая крышку по центру, закройте её быстрым движением.

ПРИМЕЧАНИЕ: Усилие, которое требуется для фиксирования крышки в закрытом положении, может различаться на конкретных транспортных средствах.



rbg2012-006-002_a

ПРАВИЛЬНО — РУКА РАСПОЛОЖЕНА МЕЖДУ ФИКСАТОРАМИ

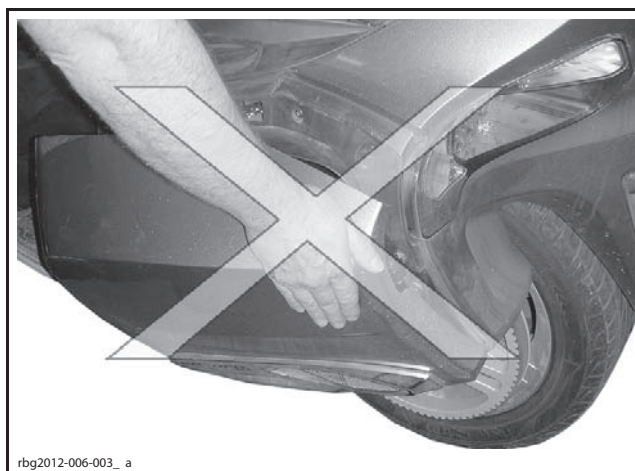

rbg2012-006-003_a

НЕПРАВИЛЬНО — РУКА СМЕЩЕНА К ЗАДНЕЙ ЧАСТИ КРЫШКИ

Если крышки боковых багажных отделений плохо закрываются, см. раздел РЕГУЛИРОВКА КРЫШКИ БОКОВОГО БАГАЖНОГО ОТДЕЛЕНИЯ.

Регулировка крышки бокового багажного отделения

1. Отпустите винты крепления фиксатора.

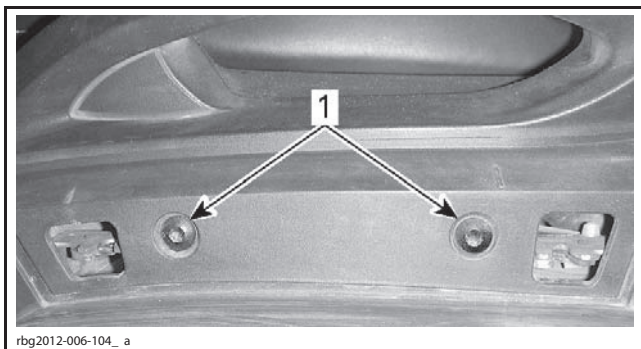

2. Потяните фиксатор вверх.

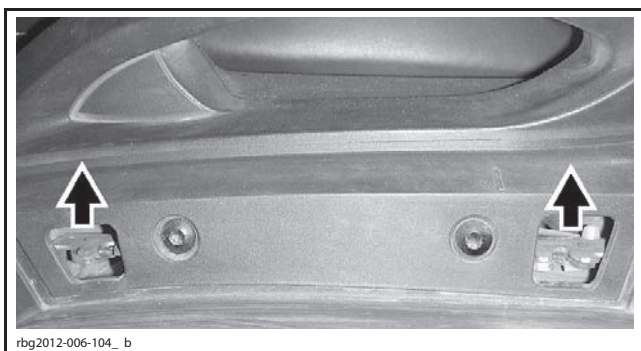

3. Затяните винты крепления фиксатора.

МОМЕНТ ЗАТЯЖКИ	
Винты крепления фиксатора	4 Н•м

4. Демонтируйте указанные ниже детали крышки:

- 4.1 ограничительный трос;
- 4.2 верхнее крепление амортизатора;
- 4.3 верхние винты крепления петель.

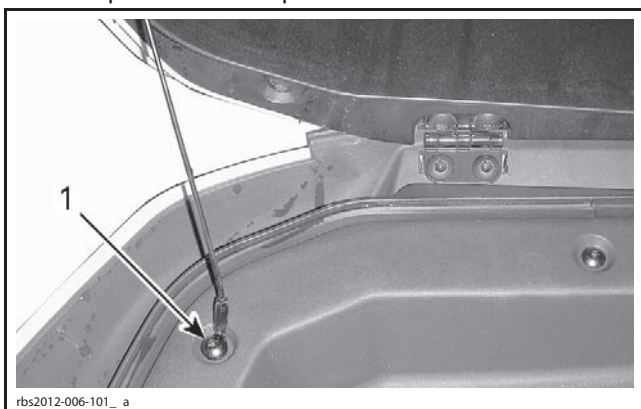

1. Винт крепления ограничительного троса

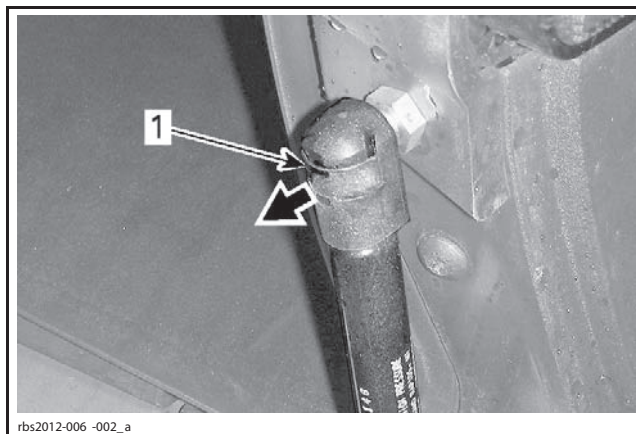

1. Зажим крепления амортизатора

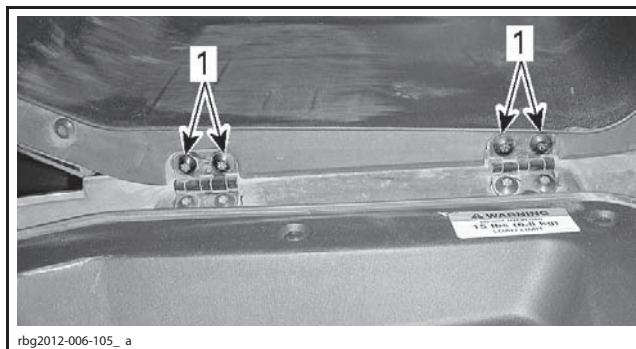

1. Винты крепления верхней части петель

5. Снимите пластины с внутренней резьбой.

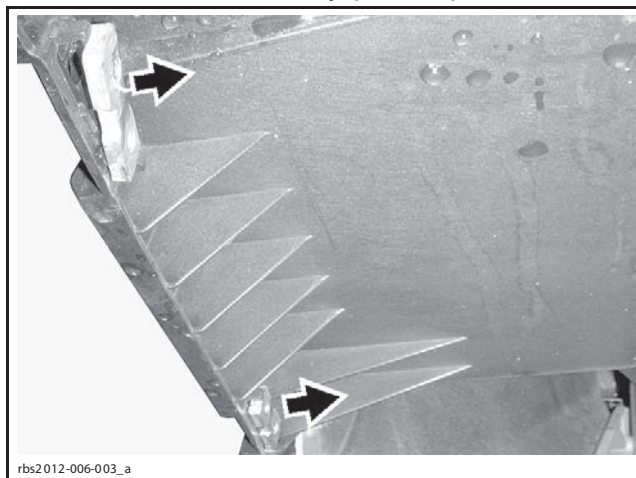

6. Сверлом 9 мм пройдите 4 существующих крепёжных отверстия.

ПРИМЕЧАНИЕ: Допускается использовать сверло 23/64 или «Т-тип».

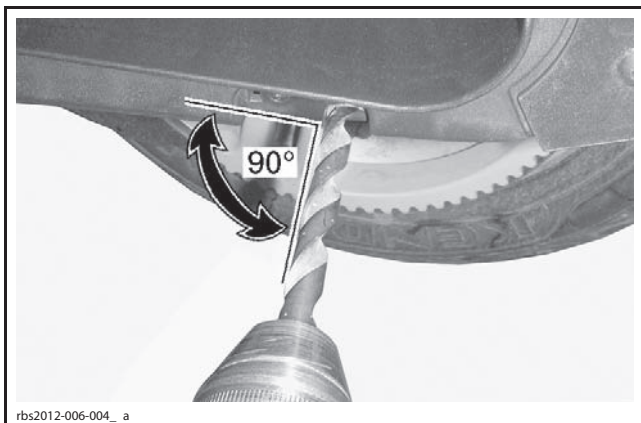

rbs2012-006-004_a

7. Под боковым багажным отделением найдите 2 элемента усиления, которые расположены между крепёжными отверстиями петель.

8. Обведите шаблон «А» по переднему элементу усиления.



rbs2012-006-005

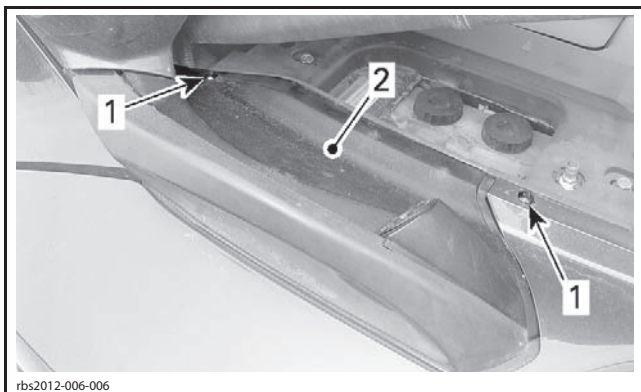

rbs2012-006-006

9. Небольшой фрезой обработайте элемент усиления вдоль предварительно нанесённого контура.

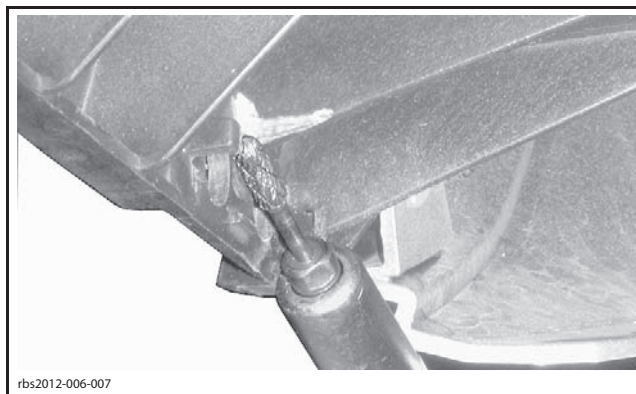

rbs2012-006-007

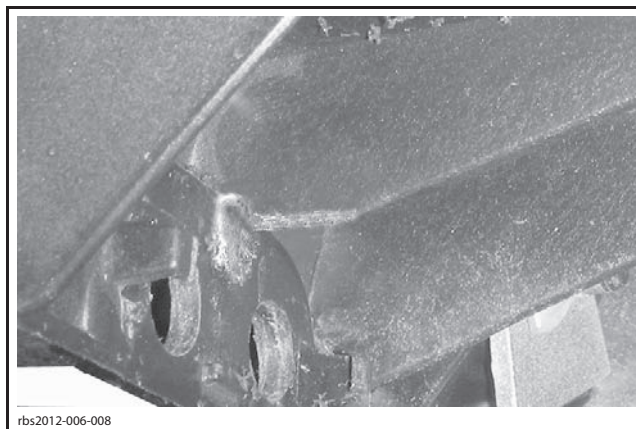

rbs2012-006-008

10. Повторите операции согласно пунктам 2 и 3 на заднем элементе усиления при помощи шаблона «В».

11. Работая с помощником, установите крышку на штатное место (пластины с внутренней резьбой нужно разместить по месту одновременно).

ПРИМЕЧАНИЕ: Не затягивайте винты крепления. Для выполнения регулировки необходимо иметь возможность сместить петли.

12. Поднимите петли в самую верхнюю точку.

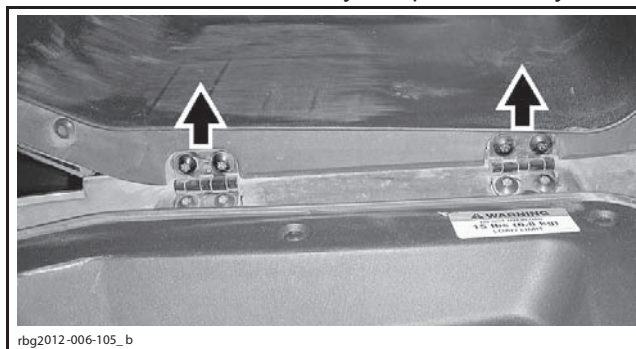

rbs2012-006-105_b

13. Затяните винты крепления петель.

МОМЕНТ ЗАТЯЖКИ	
Винты крепления петель	5 Н•м

Проверьте указанные размеры на соответствие фактическим

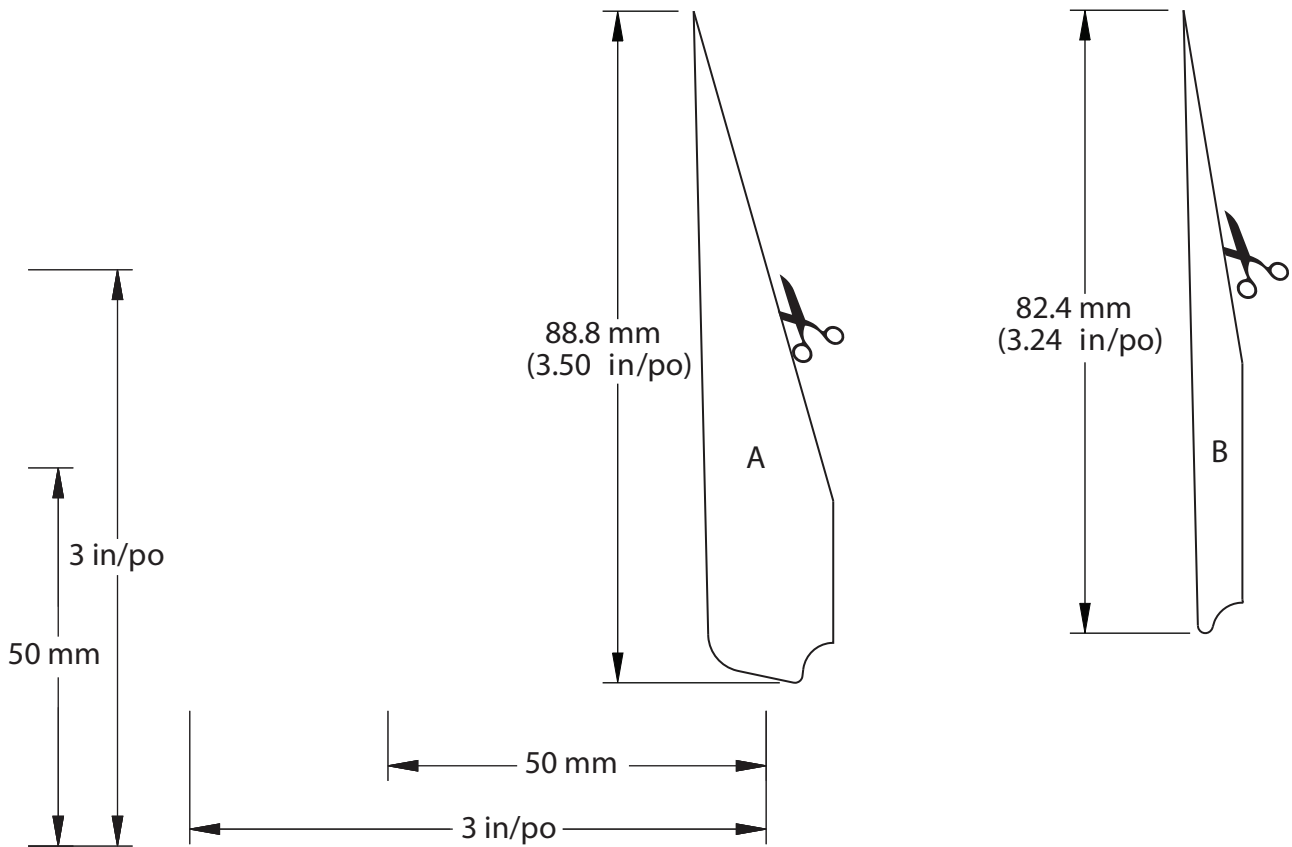

rbs2012-006-201_a