

Дата: 26 сентября 2008

Предмет: Новые детали сцепления
Can-Am DS 450

№. 2009-9

Год	Модель	Номер модели	Серийный номер
2008	DS 450	Все	Все
2009	DS 450	Все	Все

Новые детали сцепления

На мотовездеходы DS 450 2009 модельного года на заводе изготовителе, с номера двигателя M6748166, устанавливалась новая ступица дисков сцепления и крышка механизма сцепления.

Новая ступица дисков сцепления

Новая ступица имеет другое исполнение и требует установки дополнительного диска сцепления (9 дисков вместо 8), расположенного первым на ступице.

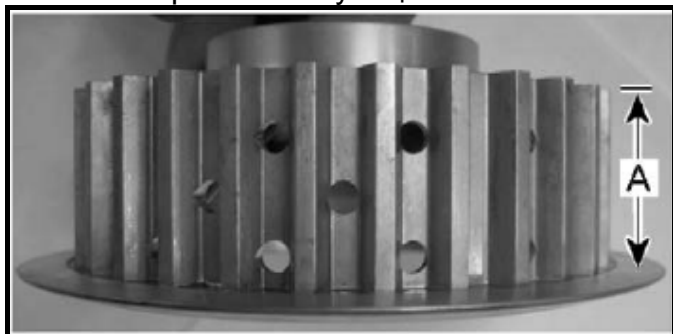

Ступица дисков сцепления

A. Увеличен размер новой ступице дисков сцепления

Дополнительный диск сцепления такой же, как и все остальные диски сцепления и устанавливается скругленным краем к ступице сцепления. Так же рекомендуется перевернуть все остальные диски и установить их, направив скругленным краем к барабану сцепления.

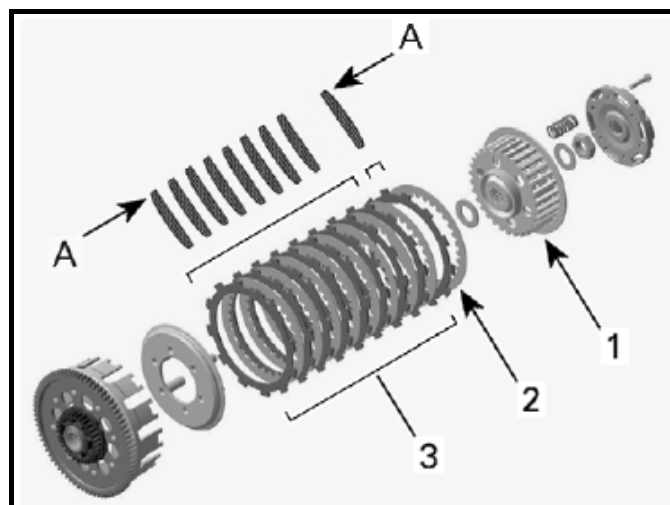

A. Скругленный край

1. Новая ступица сцепления

2. Дополнительный диск сцепления

3. Остальные диски сцепления

Новая крышка сцепления

Новая крышка механизма сцепления имеет калиброванное отверстие, просверленное в масляном канале. Это позволит масляному туману попадать во внутреннее пространство механизма сцепления.

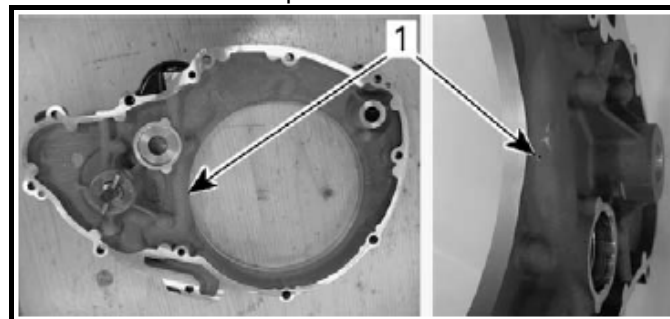

Крышка сцепления

1. Маленькое калиброванное отверстие

Новые артикулы

Описание	Артикул
Новая ступица сцепления	420 259 873
Новая крышка сцепления	420 611 666
Дополнительный диск сцепления	420 259 910

Примечание

Эти детали взаимозаменяемы, но рекомендуется устанавливать новую крышку сцепления вместе с новой ступицей сцепления для оптимальной работы механизма сцепления.

Процедуру установки всегда выполняйте согласно соответствующему *Руководству по ремонту ATV*.

По окончании старых деталей на складе они будут заменены деталями нового образца. При заказе ступицы сцепления старого образца, и при ее отсутствии на складе, будет выслана ступица сцепления нового образца вместе с диском сцепления.